

SCIE À CHAÎNE PERCHE SELION T175-225 / T220-300

Notice d'Instructions

51_148662-E
03/2024

LIRE ATTENTIVEMENT LE GUIDE DE
L'UTILISATEUR AVANT TOUTE UTILISATION

TABLE DES MATIÈRES

1. INTRODUCTION	6
2. SÉCURITÉ	7
2.1. USAGES PRÉVUS	7
2.2. RISQUES RÉSIDUELS	7
2.3. AVERTISSEMENTS DE SÉCURITÉ GÉNÉRAUX POUR L'OUTIL	7
2.3.1. SÉCURITÉ DE LA ZONE DE TRAVAIL	7
2.3.2. SÉCURITÉ ÉLECTRIQUE	8
2.3.3. SÉCURITÉ DES PERSONNES	8
2.3.4. UTILISATION ET ENTRETIEN DE L'OUTIL	8
2.3.5. UTILISATION DES OUTILS FONCTIONNANT SUR BATTERIES ET PRÉCAUTIONS D'EMPLOI	9
2.3.6. MAINTENANCE ET ENTRETIEN	9
2.4. AVERTISSEMENTS DE SÉCURITÉ DES SCIES À CHAÎNE	9
2.4.1. MISES EN GARDE GÉNÉRALES DE SÉCURITÉ POUR LA SCIE À CHAÎNE	9
2.4.2. CAUSES DE REBOND ET PRÉVENTION PAR L'OPÉRATEUR	11
2.5. MESURES DE SÉCURITÉ LIÉES À L'USAGE DE LA BATTERIE ET DU CHARGEUR "PELLENC"	11
2.6. SIGNAUX DE SÉCURITÉ	12
2.7. ÉQUIPEMENT DE PROTECTION INDIVIDUELLE	13
2.8. RÉFLEXES DE SÉCURITÉ	13
3. DESCRIPTIFS ET CARACTÉRISTIQUES TECHNIQUES	14
3.1. DESCRIPTIF DE L'OUTIL	14
3.2. CARACTÉRISTIQUES TECHNIQUES	15
3.2.1. CARACTÉRISTIQUES GÉNÉRALES	15
3.2.2. COMPATIBILITÉ ENTRE GUIDE-CHAÎNE ET CHAÎNE	15
3.2.3. COMPATIBILITÉ ENTRE BATTERIE ET OUTIL	15
3.2.4. NIVEAUX SONORES	16
3.2.5. NIVEAUX DE VIBRATIONS	16
4. MISE EN SERVICE	16
4.1. CONTENU DU CARTON	16
4.2. CONSEILS POUR LA MISE EN SERVICE	16
4.3. PRÉPARATION DE LA TÊTE DE SCIE	17
4.4. DÉPOSE / POSE DU PROTECTEUR DE GUIDE-CHAÎNE	17
4.5. MONTAGE DE LA CHAÎNE ET DU GUIDE DE CHAÎNE (PREMIÈRE UTILISATION)	17
4.6. TENSION AUTOMATIQUE DE LA CHAÎNE (PREMIÈRE UTILISATION)	20
4.7. LUBRIFICATION DE LA CHAÎNE (PREMIÈRE UTILISATION)	20
4.7.1. REMPLISSAGE DU RÉSERVOIR D'HUILE	20
4.7.2. PREMIER CYCLE DE LUBRIFICATION FORCÉE	21
4.8. RODAGE (PREMIÈRE UTILISATION)	22
4.9. INSTALLATION DE LA BATTERIE SUR LE HARNAIS	22
4.10. CONNEXION DES BATTERIES PELLENC À L'OUTIL	22
4.10.1. BATTERIE ULIB 250	22

4.10.2. BATTERIES ULIB 750 / ALPHA 260 / ALPHA 520	23
4.10.3. BATTERIE POWER PACK M / POWER PACK L	24
4.11. DÉCONNEXION DES BATTERIES PELLENC À L'OUTIL	24
4.11.1. BATTERIE ULIB 250	24
4.11.2. BATTERIES ULIB 750 / ALPHA 260 / ALPHA 520	25
4.11.3. BATTERIE POWER PACK M / POWER PACK L	25
5. UTILISATION	25
5.1. INSTALLATION DU HARNAIS	25
5.2. MISE SOUS TENSION ET MISE HORS TENSION DE LA BATTERIE	26
5.2.1. BATTERIE ULIB 250	26
5.2.2. BATTERIE ULIB 750	26
5.2.3. BATTERIE ALPHA 260 / ALPHA 520	26
5.2.4. BATTERIE POWER PACK M / POWER PACK L	27
5.3. PRISE EN MAIN DE L'OUTIL	27
5.4. AJUSTEMENT DE LA PERCHE TÉLESCOPIQUE	28
5.5. DÉMARRAGE	29
5.6. DÉGAGEMENT D'URGENCE	29
6. ENTRETIEN	30
6.1. FRÉQUENCE DES OPÉRATIONS	30
6.2. VÉRIFICATION	31
6.2.1. VÉRIFICATION VISUELLE DE L'OUTIL	31
6.2.2. VÉRIFICATION DE LA GÂCHETTE DE SÉCURITÉ	32
6.2.3. VÉRIFICATION DE LA GÂCHETTE D'ACTIONNEMENT	32
6.2.4. VÉRIFICATION DU SYSTÈME D'ORIENTATION PERCHE	32
6.2.5. VÉRIFICATION DE LA PINCE SERRAGE OUTIL	33
6.2.6. VÉRIFICATION CORDON D'ALIMENTATION OUTIL	33
6.2.7. VÉRIFICATION VOYANT DE MISE SOUS TENSION	33
6.2.8. VÉRIFICATION DU GRAISSAGE DE LA CHAÎNE	34
6.2.9. RÉGLAGE ET VÉRIFICATION DE LA TENSION DE LA CHAÎNE AUTOMATIQUE (AUTOMATIC TENSION)	34
6.2.10. VÉRIFICATION DE L'AFFÛTAGE DE LA CHAÎNE	35
6.2.11. VÉRIFICATION ET RÉGLAGE DES LIMITEURS DE PROFONDEUR	36
6.3. REMPLACEMENT	37
6.3.1. REMPLACEMENT DE LA CHAÎNE ET DU GUIDE-CHAÎNE	37
6.3.2. VÉRIFICATION VISUELLE ET REMPLACEMENT DU PIGNON	40
6.3.3. REMPLACEMENT DE L'HUILE DU RÉSERVOIR D'HUILE	41
6.4. NETTOYAGE	42
6.4.1. NETTOYAGE DE L'OUTIL	42
6.4.2. NETTOYAGE DU GUIDE DE CHAÎNE	42
6.4.3. NETTOYAGE DU RÉSERVOIR D'HUILE	43
6.5. GRAISSAGE	43
6.5.1. LUBRIFICATION FORCÉE DE LA CHAÎNE	43
6.5.2. GRAISSAGE DU NEZ DU GUIDE DE CHAÎNE	44
7. INCIDENTS ET DÉPANNAGE	44
8. REMISAGE ET TRANSPORT	45
8.1. STOCKAGE	45

8.2. REMISAGE	45
8.3. TRANSPORT	45
9. ACCESSOIRES ET CONSOMMABLES	45
9.1. ACCESSOIRES INCLUS	45
9.2. ACCESSOIRES EN OPTION	46
9.3. CONSOMMABLES	47
10. LES GARANTIES	48
10.1. GARANTIES GÉNÉRALES	48
10.1.1. GARANTIE LÉGALE	48
10.1.2. GARANTIE COMMERCIALE PELLENC	48
10.1.3. SERVICE APRÈS-VENTE PAYANT	49
11. DÉCLARATIONS DE CONFORMITÉ	51
11.1. DÉCLARATION "CE" DE CONFORMITÉ : SELION T	51
11.2. DÉCLARATION MAROCAINE DE CONFORMITÉ : SELION T175-225 / T220-300 	52

1. INTRODUCTION

Cher(e) client(e),

Nous vous remercions pour l'achat de votre Scie à chaîne perche Selion T175-225 / T220-300. Correctement utilisé et entretenu, ce matériel vous procurera des années de satisfaction.



Avertissement

Conformément aux lois sur la responsabilité relative aux produits, nous ne sommes pas responsables des dommages causés par notre produit s'il comprend un accessoire qui n'est pas du fabricant ou qui n'est pas approuvé par le fabricant. L'utilisation de tout autre accessoire peut augmenter les risques de blessures.



Avertissement

Votre appareil contient de nombreux matériaux valorisables ou recyclables. Confiez celui-ci à votre revendeur ou à défaut dans un centre service agréé pour que son traitement soit effectué.



Prendre connaissance de la réglementation en vigueur dans votre pays en matière de protection de l'environnement liée à votre activité.



Avertissement

Il est impératif que vous preniez connaissance de LA TOTALITÉ de ce guide de l'utilisateur avant d'utiliser l'outil ou de procéder à des opérations d'entretien. Conformez-vous scrupuleusement aux instructions et illustrations présentes dans ce document.

Tout au long de ce guide de l'utilisateur, vous trouverez des mises en garde et des renseignements intitulés : NOTE, IMPORTANT, ATTENTION et AVERTISSEMENT.

Les indications identifiées par "NOTE" indiquent des informations complémentaires.

Les indications identifiées par "IMPORTANT" préviennent l'utilisateur d'un risque potentiel pour le matériel.

Les indications identifiées par "ATTENTION" indiquent une situation potentiellement dangereuse qui, si on ne l'évite pas, est susceptible de provoquer des blessures légères.

Les indications identifiées par "AVERTISSEMENT" indiquent une situation potentiellement dangereuse qui, si on ne l'évite pas, provoque la mort ou des blessures graves.

La mise en garde  indique que si les procédures ou instructions ne sont pas respectées, les dommages ne seront pas couverts par la garantie et les frais de réparation seront à la charge du propriétaire.

Sur l'outil, des signaux de sécurité rappellent également les consignes à adopter en matière de sécurité. Localisez et lisez ces signaux avant d'utiliser l'outil. Remplacez immédiatement tout signal partiellement illisible ou endommagé.

Se reporter à la 2.6. Signaux de sécurité, page 12 pour le schéma de localisation des signaux de sécurité apposés sur l'outil.

Aucune partie de ce manuel ne peut être reproduite sans autorisation écrite de la société PELENC. Les illustrations présentes dans ce manuel sont données à titre indicatif et ne sont en aucun cas contractuelles. La société PELENC se réserve le droit d'apporter à ses produits toute modification ou amélioration qu'elle juge nécessaire sans devoir les communiquer aux clients déjà en possession d'un modèle similaire. Ce manuel fait partie intégrante de l'outil et doit l'accompagner en cas de cession.

2. SÉCURITÉ

2.1. USAGES PRÉVUS

- La Scie à chaîne perche Selion T175-225 / T220-300 est prévue pour la coupe de bois, de branches, jusqu'à un diamètre correspondant à la longueur du guide-chaîne
- La Scie à chaîne perche Selion T175-225 / T220-300 doit être utilisée depuis le sol ou plateforme adaptée entièrement stable et sécurisée.
- La Scie à chaîne perche Selion T175-225 / T220-300 est uniquement destinée à être utilisée à l'extérieur.
- Toute autre utilisation de la Scie à chaîne perche Selion T175-225 / T220-300 n'est pas prévue.
- Le montage sur la Scie à chaîne perche Selion T175-225 / T220-300 n'est autorisé que pour les pièces de rechange d'origine ou homologuées par le fabricant (guide-chaîne, chaîne de scie par exemple) ainsi que pour les combinaisons autorisées de guide-chaîne / chaîne de scie comme indiqué dans le manuel.
- L'utilisateur est responsable de tout accident résultant d'une utilisation non conforme ou d'une modification non autorisée de la Scie à chaîne perche Selion T175-225 / T220-300.

2.2. RISQUES RÉSIDUELS

Même avec l'utilisation prévue de la Scie à chaîne perche Selion T175-225 / T220-300, il y a toujours un risque résiduel, qui ne peut être évité. Les risques potentiels suivants peuvent s'appliquer :

- Risque de coupure lié au contact avec les dents de scie exposées de l'outil
- Risque de coupure lié à l'accès à la chaîne en mouvement
- Risque de coupure lié à un mouvement imprévu et brusque du guide-chaîne
- Risque de coupure ou de perforation lié à la projection de pièces de l'outil
- Risque de projection de morceaux de bois, écorce, ... lors de la coupe
- Risque d'allergie lié au contact cutané avec l'huile de chaîne
- Risque d'incendie lié à la coupe de certaines essences de bois particulièrement inflammables
- Risque d'électrisation/électrocution en cas de contact ou de proximité entre l'outil et des câbles sous tension
- Risque de choc lors de la chute de branches coupées

2.3. AVERTISSEMENTS DE SÉCURITÉ GÉNÉRAUX POUR L'OUTIL



Avertissement

Lire tous les avertissements de sécurité, les instructions, les illustrations et les spécifications fournis avec cet outil. Ne pas suivre les instructions énumérées ci-dessous peut provoquer un choc électrique, un incendie et/ou une blessure sérieuse.

Note

Conserver tous les avertissements et toutes les instructions pour pouvoir s'y reporter ultérieurement.

Le terme "outil électrique" dans les avertissements fait référence à votre outil électrique alimenté par le secteur (avec cordon d'alimentation) ou votre outil électrique fonctionnant sur batterie (sans cordon d'alimentation).

2.3.1. SÉCURITÉ DE LA ZONE DE TRAVAIL

1. **Conserver la zone de travail propre et bien éclairée.** Les zones en désordre ou sombres sont propices aux accidents.
2. **Ne pas faire fonctionner les outils électriques en atmosphère explosive, par exemple en présence de liquides inflammables, de gaz ou de poussières.** Les outils électriques produisent des étincelles qui peuvent enflammer les poussières ou les fumées

3. **Maintenir les enfants et les personnes présentes à l'écart pendant l'utilisation de l'outil électrique.** Les distractions peuvent vous faire perdre le contrôle de l'outil.

2.3.2. SÉCURITÉ ÉLECTRIQUE

1. **Il faut que les fiches de l'outil électrique soient adaptées au socle. Ne jamais modifier la fiche de quelque façon que ce soit. Ne pas utiliser d'adaptateurs avec des outils électriques à branchement de terre.** Des fiches non modifiées et des socles adaptés réduisent le risque de choc électrique.
2. **Éviter tout contact du corps avec des surfaces reliées à la terre telles que les tuyaux, les radiateurs, les cuisinières et les réfrigérateurs.** Il existe un risque accru de choc électrique si votre corps est relié à la terre.
3. **Ne pas exposer les outils électriques à la pluie ou à des conditions humides.** La pénétration d'eau à l'intérieur d'un outil électrique augmente le risque de choc électrique.
4. **Ne pas maltraiter le cordon. Ne jamais utiliser le cordon pour porter, tirer ou débrancher l'outil électrique. Maintenir le cordon à l'écart de la chaleur, du lubrifiant, des arêtes vives ou des parties en mouvement.** Des cordons endommagés ou emmêlés augmentent le risque de choc électrique.
5. **Lorsqu'on utilise un outil électrique à l'extérieur, utiliser un prolongateur adapté à l'utilisation extérieure.** L'utilisation d'un cordon adapté à l'utilisation extérieure réduit le risque de choc électrique.
6. **Si l'usage d'un outil électrique dans un emplacement humide est inévitable, utiliser une alimentation protégée par un dispositif à courant différentiel résiduel (RCD).** L'usage d'un RCD réduit le risque de choc électrique.

2.3.3. SÉCURITÉ DES PERSONNES

1. **Rester vigilant, regarder ce que vous êtes en train de faire et faire preuve de bon sens dans votre utilisation de l'outil électrique. Ne pas utiliser un outil électrique lorsque vous êtes fatigué ou sous l'emprise de drogues, de l'alcool ou de médicaments.** Un moment d'inattention en cours d'utilisation d'un outil électrique peut entraîner des blessures graves.
2. **Utiliser un équipement de protection individuelle. Toujours porter une protection pour les yeux.** Les équipements de protection individuelle tels que les masques contre les poussières, les chaussures de sécurité antidérapantes, les casques ou les protections auditives utilisés pour les conditions appropriées réduisent les blessures.
3. **Éviter tout démarrage intempestif. S'assurer que l'interrupteur est en position arrêt avant de brancher l'outil au secteur et/ou au bloc de batteries, de le ramasser ou de le porter.** Porter les outils électriques en ayant le doigt sur l'interrupteur ou brancher des outils électriques dont l'interrupteur est en position marche est source d'accidents.
4. **Retirer toute clé de réglage ou clé à molette avant de mettre l'outil électrique en marche.** Une clé à molette ou une clé de réglage laissée fixée sur une partie tournante de l'outil électrique peut donner lieu à des blessures.
5. **Ne pas se précipiter. Garder une position et un équilibre adaptés à tout moment.** Cela permet un meilleur contrôle de l'outil électrique dans des situations inattendues.
6. **S'habiller de manière adaptée. Ne pas porter de vêtements amples ou de bijoux. Garder les cheveux et les vêtements à distance des parties en mouvement.** Des vêtements amples, des bijoux ou les cheveux longs peuvent être pris dans des parties en mouvement.
7. **Si des dispositifs sont fournis pour le raccordement d'équipements pour l'extraction et la récupération des poussières, s'assurer qu'ils sont connectés et correctement utilisés.** Utiliser des collecteurs de poussière peut réduire les risques dus aux poussières.
8. **Ne pas laisser la familiarité acquise par l'utilisation fréquente d'outils vous permettre de devenir complaisant et d'ignorer les principes de sécurité des outils.** Un geste imprudent peut entraîner des blessures graves en une fraction de seconde.

2.3.4. UTILISATION ET ENTRETIEN DE L'OUTIL

1. **Ne pas forcer l'outil électrique. Utiliser l'outil électrique adapté à votre application.** L'outil électrique adapté réalise mieux le travail et de manière plus sûre au régime pour lequel il a été construit.
2. **Ne pas utiliser l'outil électrique si l'interrupteur ne permet pas de passer de l'état de marche à arrêt et inversement.** Tout outil électrique qui ne peut pas être commandé par l'interrupteur est dangereux et il faut le réparer.

3. **Débrancher la fiche de la source d'alimentation et/ou enlever le bloc de batteries, s'il est amovible, avant tout réglage, changement d'accessoires ou avant de ranger l'outil électrique.** De telles mesures de sécurité préventives réduisent le risque de démarrage accidentel de l'outil électrique.
4. **Conserver les outils électriques à l'arrêt hors de la portée des enfants et ne pas permettre à des personnes ne connaissant pas l'outil électrique ou les présentes instructions de le faire fonctionner.** Les outils électriques sont dangereux entre les mains d'utilisateurs novices.
5. **Observer la maintenance des outils électriques et des accessoires. Vérifier qu'il n'y a pas de mauvais alignement ou de blocage des parties mobiles, des pièces cassées ou toute autre condition pouvant affecter le fonctionnement de l'outil électrique. En cas de dommages, faire réparer l'outil électrique avant de l'utiliser.** De nombreux accidents sont dus à des outils électriques mal entretenus.
6. **Garder affûtés et propres les outils permettant de couper.** Des outils destinés à couper correctement entretenus avec des pièces coupantes tranchantes sont moins susceptibles de bloquer et sont plus faciles à contrôler.
7. **Utiliser l'outil électrique, les accessoires et les lames, etc., conformément à ces instructions, en tenant compte des conditions de travail et du travail à réaliser.** L'utilisation de l'outil électrique pour des opérations différentes de celles prévues peut donner lieu à des situations dangereuses.
8. **Il faut que les poignées et les surfaces de préhension restent sèches, propres et dépourvues d'huiles et de graisses.** Des poignées et des surfaces de préhension glissantes rendent impossibles la manipulation et le contrôle en toute sécurité de l'outil dans les situations inattendues.

2.3.5. UTILISATION DES OUTILS FONCTIONNANT SUR BATTERIES ET PRÉCAUTIONS D'EMPLOI

1. **Ne recharger qu'avec le chargeur spécifié par le fabricant.** Un chargeur qui est adapté à un type de bloc de batteries peut créer un risque de feu lorsqu'il est utilisé avec un autre type de bloc de batteries.
2. **N'utiliser les outils électriques qu'avec des blocs de batteries spécifiquement désignés.** L'utilisation de tout autre bloc de batteries peut créer un risque de blessure et de feu.
3. **Lorsqu'un bloc de batteries n'est pas utilisé, le maintenir à l'écart de tout autre objet métallique, par exemple trombones, pièces de monnaie, clés, clous, vis ou autres objets de petite taille qui peuvent donner lieu à une connexion d'une borne à une autre.** Le court-circuitage des bornes d'une batterie entre elles peut causer des brûlures ou un feu.
4. **Dans de mauvaises conditions, du liquide peut être éjecté de la batterie; éviter tout contact. En cas de contact accidentel, nettoyer à l'eau. Si le liquide entre en contact avec les yeux, rechercher en plus une aide médicale.** Le liquide éjecté des batteries peut causer des irritations ou des brûlures.
5. **Ne pas utiliser un bloc de batteries ou un outil fonctionnant sur batteries qui a été endommagé ou modifié.** Les batteries endommagées ou modifiées peuvent avoir un comportement imprévisible provoquant un feu, une explosion ou un risque de blessure.
6. **Ne pas exposer un bloc de batteries ou un outil fonctionnant sur batteries au feu ou à une température excessive.** Une exposition au feu ou à une température supérieure à 130 °C peut provoquer une explosion.
7. **Suivre toutes les instructions de charge et ne pas charger le bloc de batteries ou l'outil fonctionnant sur batteries hors de la plage de températures spécifiée dans les instructions.** Un chargement incorrect ou à des températures hors de la plage spécifiée de températures peut endommager la batterie et augmenter le risque de feu.

2.3.6. MAINTENANCE ET ENTRETIEN

1. **Faire entretenir l'outil électrique par un réparateur qualifié utilisant uniquement des pièces de rechange identiques.** Cela assure le maintien de la sécurité de l'outil électrique.
2. **Ne jamais effectuer d'opération d'entretien sur des blocs de batteries endommagés.** Il convient que l'entretien des blocs de batteries ne soit effectué que par le fabricant ou les fournisseurs de service autorisés.

2.4. AVERTISSEMENTS DE SÉCURITÉ DES SCIES À CHAÎNE

2.4.1. MISES EN GARDE GÉNÉRALES DE SÉCURITÉ POUR LA SCIE À CHAÎNE

1. **Garder toutes les parties du corps éloignées de la chaîne coupante lorsque la scie à chaîne est en fonctionnement. Avant de démarrer la scie à chaîne, vérifier que la chaîne coupante ne touche rien.**

Un moment d'inattention lors du fonctionnement des scies à chaîne peut provoquer l'enchevêtrement de vos vêtements ou d'une partie du corps avec la chaîne coupante.

2. **Toujours tenir la scie à chaîne main droite sur la poignée arrière et main gauche sur le tube de la perche.** Tenir la scie à chaîne en inversant les mains augmente le risque d'accident corporel et il convient de ne jamais le faire.
3. **Tenir la scie à chaîne uniquement par les surfaces de préhension isolées, car la chaîne coupante peut entrer en contact avec le câblage non apparent ou son propre cordon.** Les chaînes coupantes entrant en contact avec un câble "sous tension" peuvent être exposées aux parties métalliques de la scie à chaîne "sous tension" et peuvent envoyer une décharge électrique à l'opérateur.
4. **Porter une protection pour les yeux. Il est recommandé de porter des équipements de protection pour les oreilles, la tête, les mains, les jambes et les pieds.** Un équipement de protection adéquat réduit les blessures en cas d'éclat de débris ou de contact accidentel avec la chaîne coupante.
5. **Ne pas utiliser une scie à chaîne dans un arbre, sur une échelle, sur un toit ou sur un support instable.** Une telle utilisation d'une scie à chaîne peut donner lieu à des blessures graves.
6. **Toujours garder une position stable et utiliser la scie à chaîne uniquement sur une surface plane, fixe et sécurisée.** Les surfaces glissantes ou instables peuvent provoquer une perte d'équilibre ou une perte de contrôle de la scie à chaîne.
7. **Lors de la coupe d'une branche qui est sous contrainte, être vigilant au risque de retour élastique.** Lorsque la tension des fibres de bois est relâchée, la branche sous un effet ressort peut frapper l'opérateur et/ou projeter la scie à chaîne hors de contrôle.
8. **Faire preuve d'une extrême prudence lors de la coupe de broussailles et de jeunes arbustes.** Les matériaux fins peuvent agripper la chaîne coupante et être projetés tel un fouet en votre direction, ou vous faire perdre l'équilibre sous l'effet de la traction.
9. **Tenir la scie à chaîne par la poignée avant avec mise hors tension de la scie à chaîne et à distance des parties du corps. Pendant le transport ou l'entreposage de la scie à chaîne, toujours la recouvrir du protecteur de chaîne.** Une manipulation appropriée de la scie à chaîne réduira la probabilité du contact accidentel avec la chaîne coupante mobile.
10. **Suivre les instructions de graissage, de tension de la chaîne et de changement de guide et de chaîne.** Une chaîne mal tendue ou mal graissée peut casser ou augmenter le risque de rebond.
11. **Ne couper que du bois. Ne pas utiliser la scie à chaîne à des fins non prévues. Par exemple, ne pas couper du métal, du plastique, des éléments de maçonnerie ni des matériaux de construction qui ne sont pas en bois.** L'utilisation de la scie à chaîne pour des opérations différentes de celles prévues peut donner lieu à des situations dangereuses.
12. **Cette scie à chaîne n'est pas destinée à l'abattage.** L'utilisation de la scie à chaîne pour des opérations différentes de celles prévues peut gravement blesser l'opérateur ou les passants.
13. **Suivre toutes les instructions lors du nettoyage du matériau bloqué, du stockage ou de l'entretien de la scie à chaîne. S'assurer que l'interrupteur est en position arrêt et que le bloc-batterie est retiré.** L'activation accidentelle de la scie à chaîne pendant le nettoyage du matériau bloqué ou pendant l'entretien peut provoquer des blessures graves.

2.4.2. CAUSES DE REBOND ET PRÉVENTION PAR L'OPÉRATEUR

Le rebond peut se produire lorsque le nez ou l'extrémité du guide-chaîne touche un objet, ou lorsque le bois se resserre et coince la chaîne de la scie dans l'entaille.

Le contact de l'extrémité peut dans certains cas provoquer une réaction inverse soudaine, en faisant rebondir le guide-chaîne vers le haut et l'arrière vers l'opérateur.

Le pincement de la chaîne coupante sur la partie supérieure du guide-chaîne peut repousser brutalement le guide-chaîne vers l'opérateur.

L'une ou l'autre de ces réactions peut provoquer une perte de contrôle de la scie susceptible d'entraîner un accident corporel grave. Ne pas compter exclusivement que sur les dispositifs de sécurité intégrés dans votre scie. En tant qu'utilisateur de scie à chaîne, il convient de prendre toutes mesures pour éliminer le risque d'accident ou de blessure lors de vos travaux de coupe.

Le rebond résulte d'un mauvais usage de l'outil et/ou de procédures ou de conditions de fonctionnement incorrectes et peut être évité en prenant les précautions appropriées spécifiées ci-dessous :

1. **Assurer une prise ferme, les pouces et les doigts entourant la poignée et le tube de perche de la scie à chaîne, avec les deux mains sur la scie et une position du corps et des bras propice à la résistance aux forces de rebond.** Les forces de rebond peuvent être contrôlées par l'opérateur, pour autant que des précautions aient été prises. Ne pas lâcher la scie à chaîne.
2. **Ne pas tendre le bras trop loin et ne pas couper au-dessus de la hauteur de l'épaule.** Cela contribue à empêcher les contacts d'extrémité involontaires et permet un meilleur contrôle de la scie à chaîne dans des situations imprévues.
3. **N'utiliser que les guides et les chaînes de rechange spécifiés par le fabricant.** Des guides et chaînes de rechange incorrects peuvent provoquer une rupture de chaîne et/ou des rebonds.
4. **Suivre les instructions du fabricant concernant l'affûtage et l'entretien de la scie à chaîne.** Une diminution du niveau du calibre de profondeur peut conduire à une augmentation de rebonds.

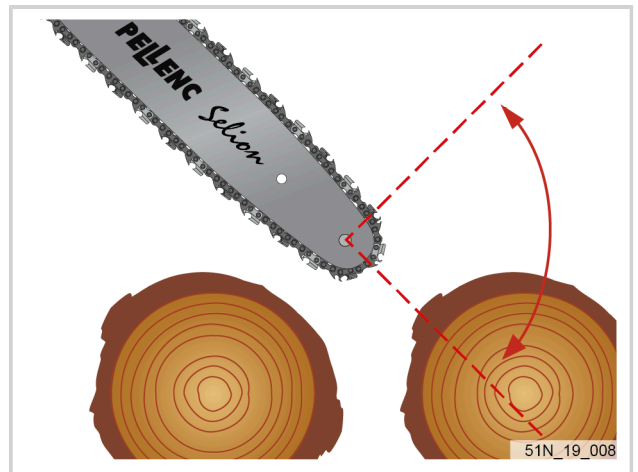

2.5. MESURES DE SÉCURITÉ LIÉES À L'USAGE DE LA BATTERIE ET DU CHARGEUR "PELLENC"

Note

Se reporter à la notice d'instructions de la batterie.



Avertissement

Lire tous les avertissements de sécurité et toutes les instructions. Conserver tous les avertissements et toutes les instructions pour pouvoir s'y reporter ultérieurement.

2.6. SIGNAUX DE SÉCURITÉ

Proposition 65 de l'Etat de Californie :



Attention

Ce produit contient ou émet un produit chimique qui, d'après l'Etat de Californie, peut causer le cancer, des malformations congénitales ou autre danger pour la reproduction.

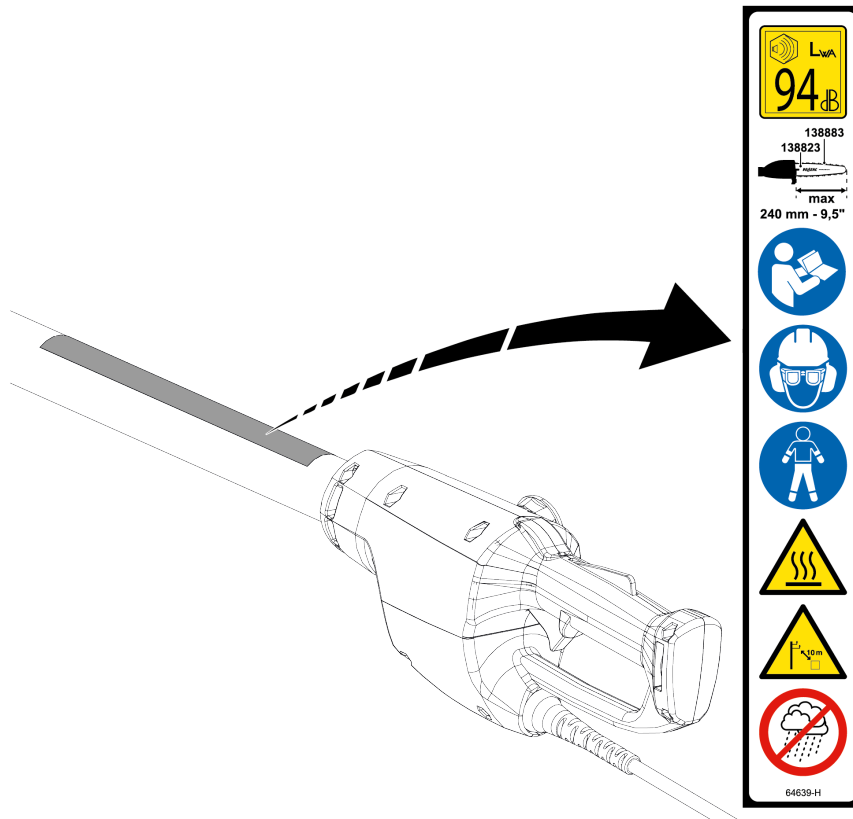

51_22_002



Niveau de puissance acoustique LWA garanti.



Port des gants, du pantalon de sécurité et des chaussures de sécurité obligatoire.

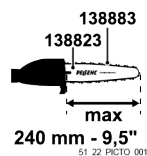

Taille du guide (références commerciales et longueur de coupe utile).



Risque de brûlure.



Lire la notice d'instructions.



Matériaux conducteurs d'électricité. Se tenir éloigné de plus de 10 mètres de toute source électrique.



Port des lunettes, protections auditives et du casque obligatoires.



Ne pas exposer à la pluie.

2.7. ÉQUIPEMENT DE PROTECTION INDIVIDUELLE

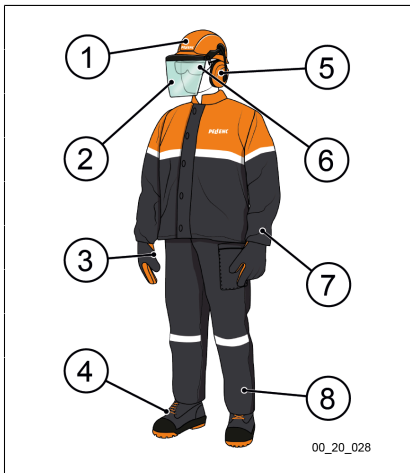
	Équipement	Port	
	1	Casque de sécurité	Obligatoire
	2	Visière de protection	Recommandé
	3	Gants résistants	Obligatoire
	4	Chaussures de sécurité	Obligatoire
	5	Dispositif antibruit	Obligatoire
	6	Lunette de protection	Obligatoire
	7	Veste ou manchettes	Obligatoire
	8	Pantalon de travail	Obligatoire

2.8. RÉFLEXES DE SÉCURITÉ

Attention

- Dégager votre poste de travail avant de tronçonner.
- Calculer le point de chute de l'objet que vous coupez.
- Veiller à ce que la tronçonneuse ne soit pas repoussée par l'objet à couper.
- Se placer correctement pour éviter tout accident.
- Ne couper jamais sur une échelle.
- Maintenir toute personne à l'écart. Ne jamais faire tenir l'objet que vous coupez.
- Couper les branches en morceaux de taille correcte de l'extérieur de l'arbre vers le tronc (1)(2)(3)(4).
- Faire attention aux rebonds des branches coupées suite à leur chute au sol.
- Mettre le protecteur de guide et de la chaîne pour tous les transports, manipulation et stockage de l'outil, voir 4.4. Dépose / Pose du protecteur de guide-chaîne, page 17.

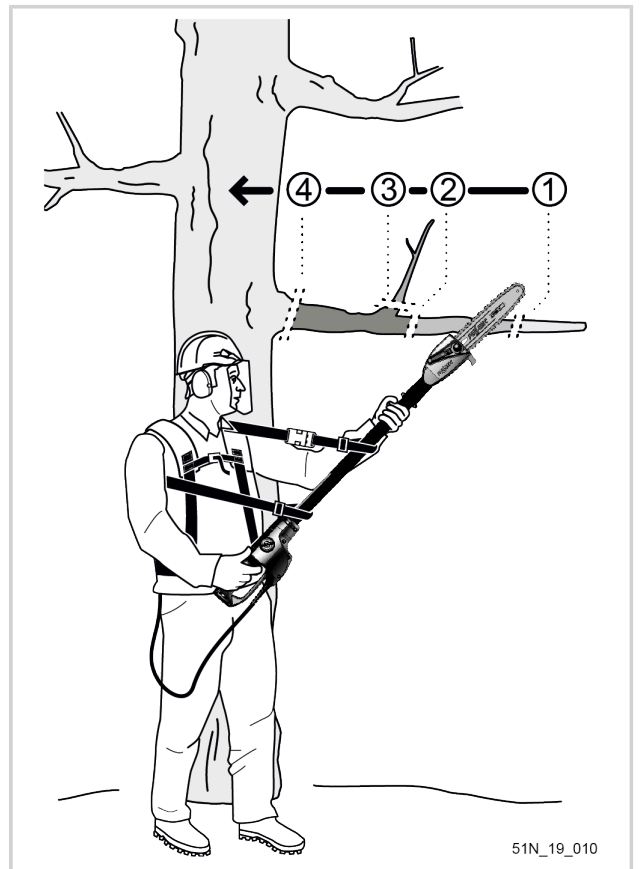

- Garder le bras gauche tendu pour un meilleur contrôle.
- Tenir la tronçonneuse de côté et non de face.
- Utiliser des chaînes et guides d'origine PELLENC
- Maintenir la chaîne, le guide et le pignon en bon état de fonctionnement.
- Se tenir jambes écartées, bien en équilibre.
- Penser à varier les positions de travail et penser à faire des pauses pendant le travail.



Attention

Mettre la protection du guide et de la chaîne pour tous les transports, manipulation et stockage de l'outil.

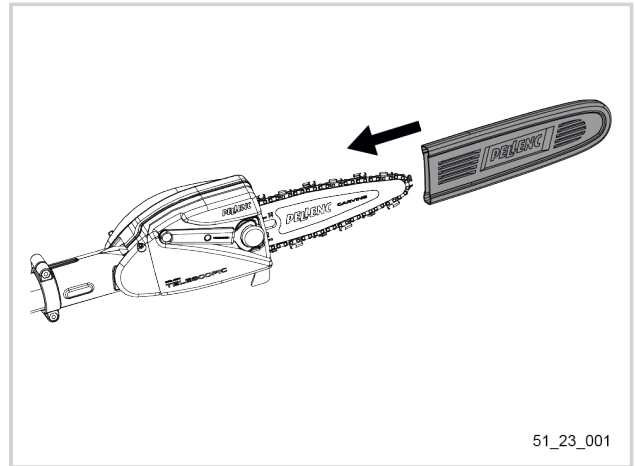

51_23_001

3. DESCRIPTIFS ET CARACTÉRISTIQUES TECHNIQUES

3.1. DESCRIPTIF DE L'OUTIL

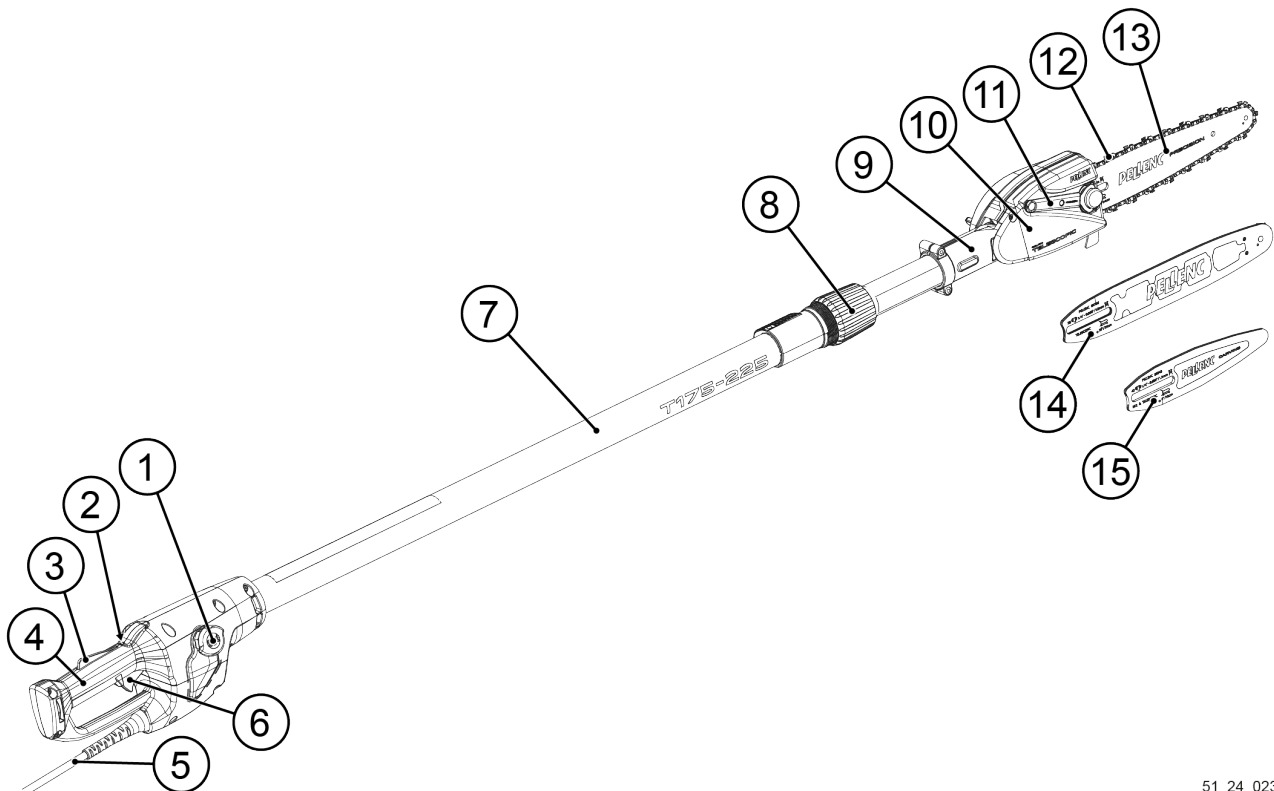

51_24_023

- | | |
|--|---|
| <ol style="list-style-type: none"> 1. Bouchon du réservoir d'huile 2. Voyant de mise sous tension 3. Gâchette de sécurité 4. Poignée 5. Cordon d'alimentation de l'outil 6. Gâchette d'actionnement 7. Tube de perche 8. Pince de serrage outil 9. Support orientation perche | <ol style="list-style-type: none"> 10. Carter de chaîne 11. Manette rapide serrage guide 12. Chaîne 13. • Guide chaîne Precision 24 cm (9.4") (vendu en série)
• Guide chaîne Precision 15 cm (6") (vendu en option) 14. Guide chaîne Standard (vendu en option) 15. Guide chaîne Carving (vendu en option) |
|--|---|

3.2. CARACTÉRISTIQUES TECHNIQUES

3.2.1. CARACTÉRISTIQUES GÉNÉRALES

	Selion T175-225	Selion T220-300
Autonomie	Fonction de l'utilisation et du type de batterie	
Tension Nominale	43,2V	
Capacité du réservoir d'huile de chaîne	25 cl	
Longueur de coupe utile / guide de chaîne	Voir le tableau 3.2.2. Compatibilité entre guide-chaîne et chaîne, page 15	
Chaîne Type / Pas / Jauge		
Compatibilité batterie	ULIB 250 / ULIB 750 / ALPHA 260 / ALPHA 520 / POWER PACK M / POWER PACK L	
Pignon	9 dents 1/4"	
Vitesse de chaîne	10,3 m/s	
Poids de l'outil seul sans guide ni chaîne	3,25 kg	3,60 kg

3.2.2. COMPATIBILITÉ ENTRE GUIDE-CHAÎNE ET CHAÎNE

Type de guide-chaîne	Taille du guide (longueur de coupe utile)	Pas de la chaîne	Jauge de la chaîne	Référence du guide	Référence de la chaîne
Guide Standard (vendu en option)	25 cm (10")	6,35 mm (1/4")	1,3 mm (0.05")	66756	64486
Guide Carving (vendu en option)	15 cm (6")	6,35 mm (1/4")	1,3 mm (0.05")	80343	71550
Guide Precision (vendu en option)	15 cm (6")	6,35 mm (1/4")	1,1 mm (0.04")	138788	138880
Guide Precision (vendu en série)	24 cm (9.4")	6,35 mm (1/4")	1,1 mm (0.04")	138823	138883

3.2.3. COMPATIBILITÉ ENTRE BATTERIE ET OUTIL

Batterie	Adaptateurs
ULIB 250	✗
ULIB 750	✓ réf. 57238 + réf. 57262
ALPHA 260	✓ réf. 57248 + réf. 57262
ALPHA 520	
POWER PACK M	✗
POWER PACK L	✗

3.2.4. NIVEAUX SONORES

La détermination des niveaux sonores et des taux de vibrations se base sur les conditions de fonctionnement au régime maximal nominal.

Valeur de bruit mesurée selon EN 60745-1 et EN ISO 11680-2	Selion T175-225	Selion T220-300
Niveau de pression acoustique au poste de travail (Incertitude de mesure $K_{pA} = 3 \text{ dB(A)}$)	$L_{pA} = 82 \text{ dB(A)}$	$L_{pA} = 80 \text{ dB(A)}$
Niveau de puissance acoustique (incertitude de mesure $K_{WA} = 3 \text{ dB (A)}$)	$L_{WA} = 90 \text{ dB(A)}$	$L_{WA} = 91 \text{ dB(A)}$

3.2.5. NIVEAUX DE VIBRATIONS

Valeur de vibration mesurée d'après EN 60745-1 et EN ISO 11680-2	Selion T175-225	Selion T220-300
Valeur d'émission de vibration	$a_h = 90 \text{ dB(A)}$	$a_h = 90 \text{ dB(A)}$
Incertitude de mesure	$K = 0,52 \text{ m/s}^2$	$K = 0,44 \text{ m/s}^2$

4. MISE EN SERVICE



Attention

 Afin d'assurer le bon fonctionnement de l'outil, toutes les procédures de mise en service doivent impérativement être effectuées avant sa première utilisation.

4.1. CONTENU DU CARTON

Vérifier que le carton contient :

- Une Scie à chaîne perche Selion T175-225 / T220-300 livré avec :
 - 1 guide de chaîne,
 - 1 chaîne de scie,
 - 1 protecteur de chaîne,
 - 1 sangle de portage,
 - 1 guide de l'utilisateur,
 - 1 carte de garantie.

4.2. CONSEILS POUR LA MISE EN SERVICE



Attention

Toujours déconnecter la batterie de l'outil avant de commencer toute intervention sur l'outil.

- Utiliser des produits recommandés par PELLENC.
- Se renseigner auprès du distributeur agréé PELLENC en cas de problème.

4.3. PRÉPARATION DE LA TÊTE DE SCIE

Le guide de chaîne et la chaîne sont livrés démontés. Se référer à 4.5. Montage de la chaîne et du guide de chaîne (Première Utilisation), page 17, pour le montage du guide de chaîne et de la chaîne.

- Orienter la tête de scie dans le prolongement du tube de perche.

Astuce

Positionner la tête de scie dans l'alignement de la perche afin de limiter l'effet de rebond ou de kickback.

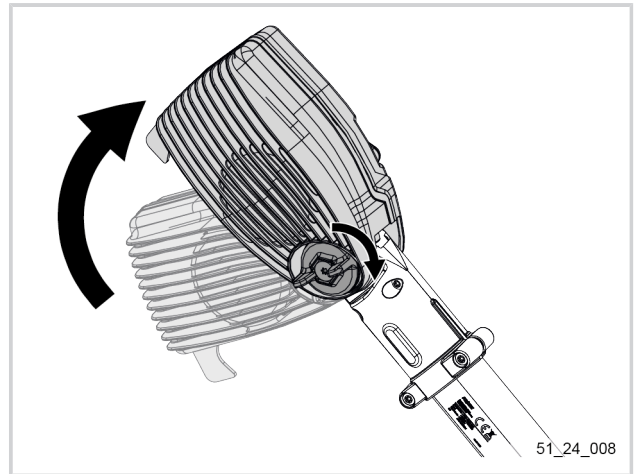

51_24_008

4.4. DÉPOSE / POSE DU PROTECTEUR DE GUIDE-CHAÎNE

Dépose

- Déposer le protecteur de guide-chaîne en le glissant vers l'avant.

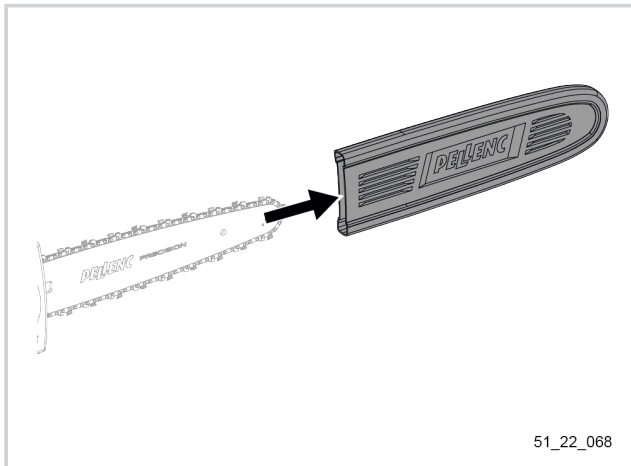

51_22_068

Pose

1. Positionner le protecteur de guide-chaîne.
2. Glisser le protecteur de guide-chaîne vers l'arrière.

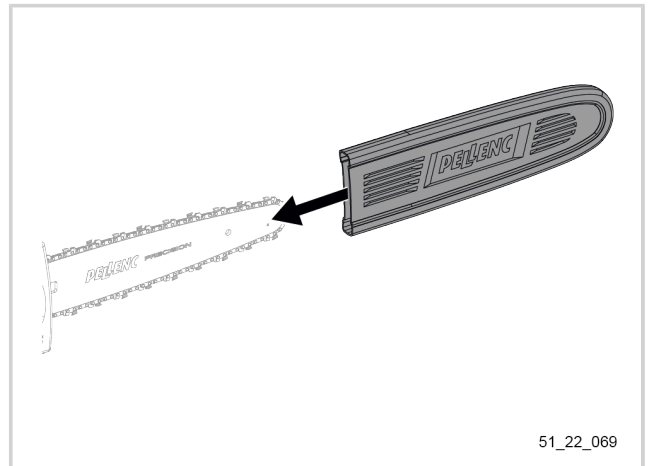

51_22_069

4.5. MONTAGE DE LA CHAÎNE ET DU GUIDE DE CHAÎNE (PREMIÈRE UTILISATION)

1. Soulever la manette rapide serrage guide (1) de son aimant de maintien (2).
2. Desserrer complètement la manette rapide serrage guide (1).

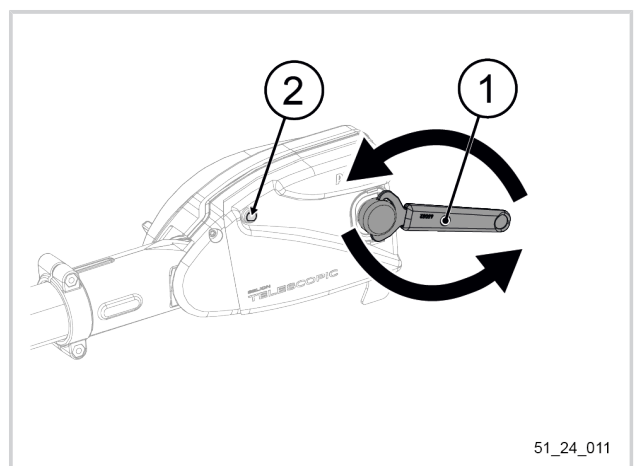

51_24_011

3. Déposer la manette rapide serrage guide (1) et le capot (3).

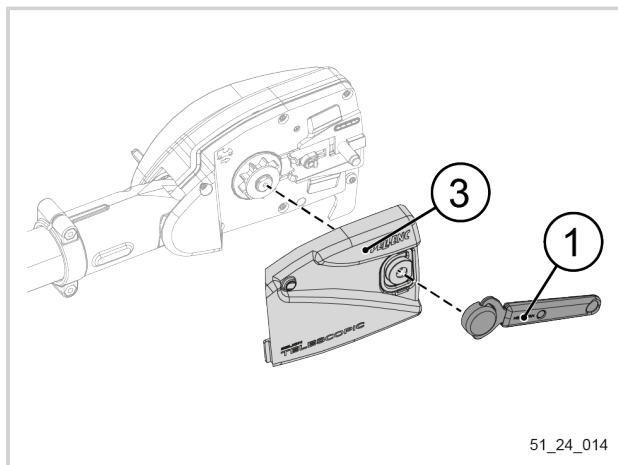

4. Déposer l'obturateur en mousse jaune bouchant la sortie d'huile.



5. S'assurer que le système tendeur chaîne est en position chaîne détendue.
6. Si nécessaire, pousser la plaque de maintien vers l'arrière à l'aide du guide de chaîne ou de la manette rapide serrage guide pour détendre le système tendeur chaîne.

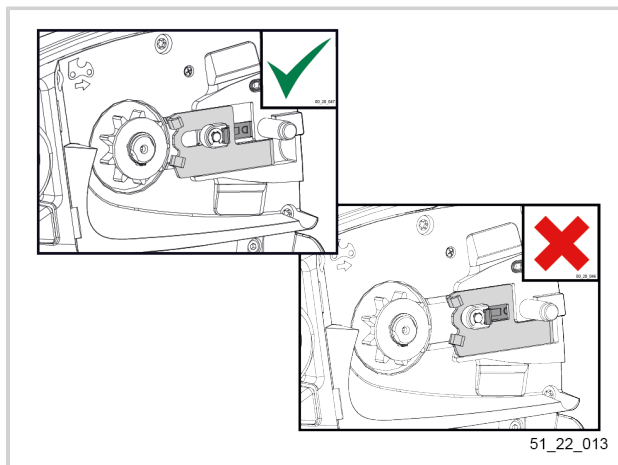

7. Positionner le guide de chaîne (1).
8. Glisser le guide de chaîne (1) vers l'arrière dans les crochets de la plaque de maintien (2).

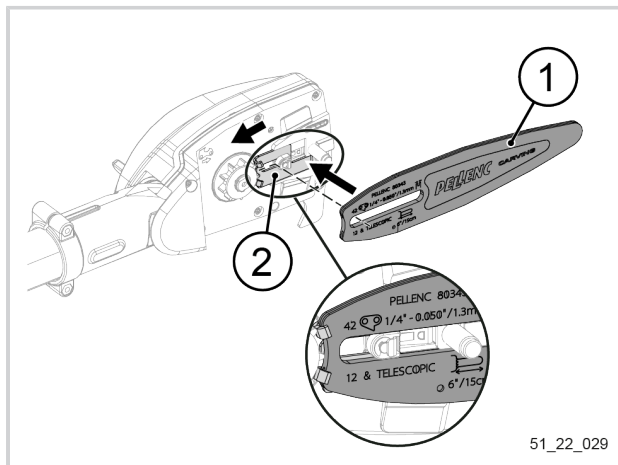

9. Positionner la chaîne (3) autour du pignon (4) et du guide de chaîne (1) en respectant le sens de coupe.

Astuce

En cas de difficulté lors du positionnement du guide de chaîne (1) :

- A. Positionner la chaîne (3) autour du guide de chaîne (1).
- B. Positionner puis glisser le guide de chaîne (1) vers l'arrière pour l'insérer dans les crochets de la plaque de maintien (2).
- C. Positionner la chaîne (3) autour du pignon (4).

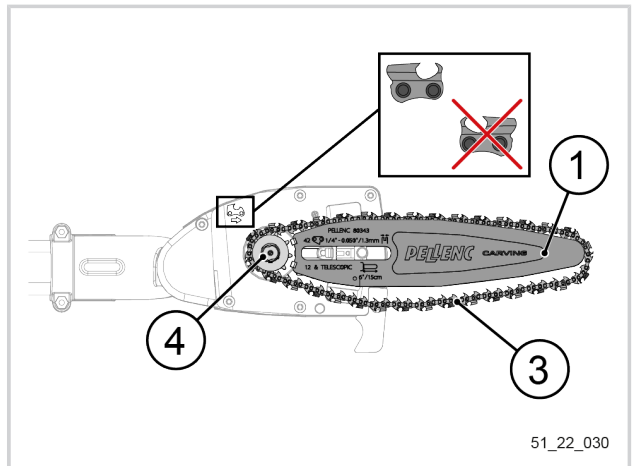

10. Positionner le capot (5) en insérant son détrompeur dans l'encoche.

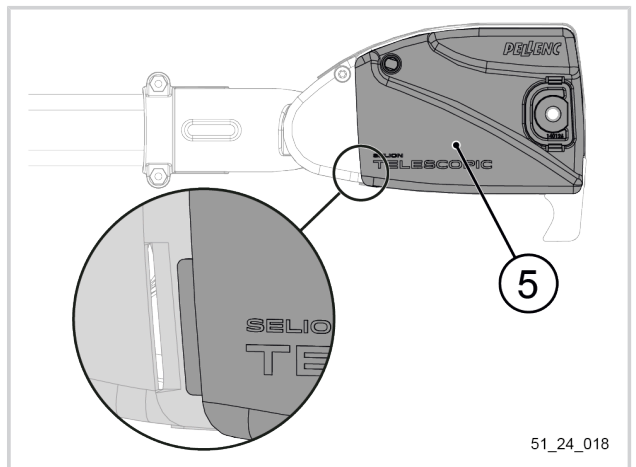

11. Positionner la manette rapide serrage guide (6).
12. Serrer la manette rapide serrage guide (6).

Note

Lors de cette opération, le mécanisme de tension automatique de la chaîne doit se déclencher.

13. Positionner sans forcer la manette rapide serrage guide (6) sur son aimant de maintien (7).

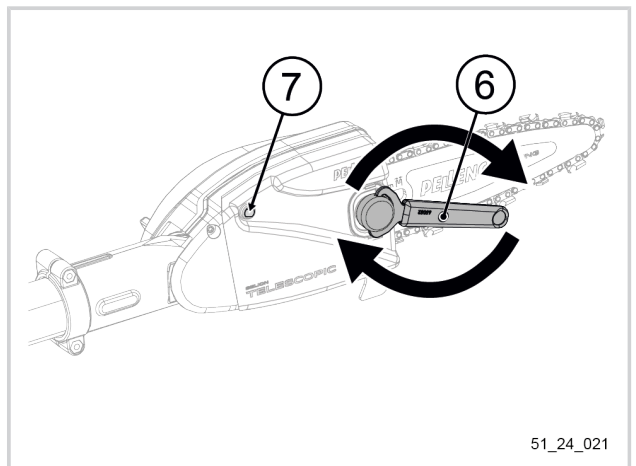

14. Graisser le pignon du nez du guide de chaîne, voir 6.5.2. Graissage du nez du guide de chaîne, page 44.
15. S'assurer de la bonne tension de la chaîne, voir 6.2.9. Réglage et vérification de la tension de la chaîne automatique (automatic tension), page 34.

Note

Pour plus de précision sur la procédure, consulter : 6.3.1. Remplacement de la chaîne et du guide-chaîne, page 37.

4.6. TENSION AUTOMATIQUE DE LA CHAÎNE (PREMIÈRE UTILISATION)

1. Soulever la manette rapide serrage guide (1) de son aimant de maintien (2).
2. Desserrer la manette rapide serrage guide (1) de 3 tours en la faisant tourner dans le sens antihoraire.
3. Resserrer la manette rapide serrage guide (1) correctement en la faisant tourner dans le sens horaire.

Note

Lors du serrage de la manette rapide serrage guide (1), la plaque de maintien du système tendeur chaîne se déplace vers l'avant et tend automatique la chaîne.

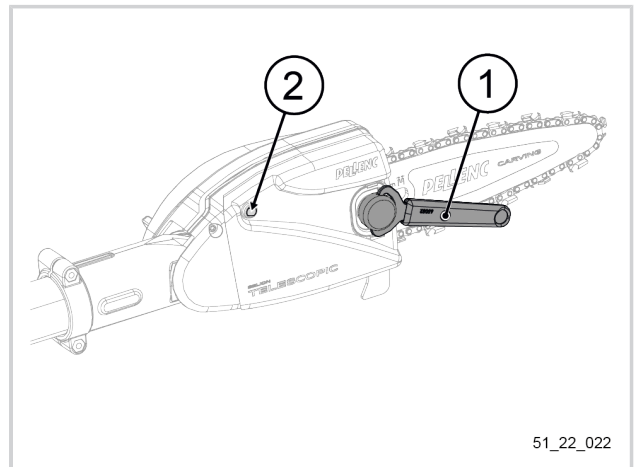

51_22_022

4. Positionner sans forcer la manette rapide serrage guide (1) sur son aimant de maintien (2).
5. S'assurer de la bonne tension de la chaîne, voir 6.2.9. Réglage et vérification de la tension de la chaîne automatique (automatic tension), page 34.

4.7. LUBRIFICATION DE LA CHAÎNE (PREMIÈRE UTILISATION)

4.7.1. REMPLISSAGE DU RÉSERVOIR D'HUILE

Avertissement

Ne jamais utiliser d'huile sale ou usagée.

- Ⓒ Votre réservoir d'huile est équipé d'une crépine. Dans le cas où l'huile n'arrive pas à monter au niveau de la tête de scie, ramener votre outil chez votre distributeur agréé afin qu'il réalise le nettoyage de la crépine.

Attention

- Ⓒ Il est interdit d'utiliser l'outil si son réservoir d'huile est vide. Les échauffements engendrés par le non-respect de cette consigne :

- endommageraient l'outil et constitueraient un risque de brûlure et de blessure pour l'utilisateur.
- provoqueraient une usure prématurée du guide et de la chaîne pouvant occasionner la casse de cette dernière.

Avant la première utilisation, remplir impérativement le réservoir d'huile avec de l'huile spécifique pour guide et chaîne (Réf.: 116688 ou 165784)

1. Nettoyer si nécessaire, le bouchon du réservoir d'huile (1) et la zone de remplissage.
2. Desserrer puis déposer le bouchon de réservoir d'huile (1).
3. Remplir le réservoir d'huile.
4. Positionner le bouchon du réservoir d'huile (1).
5. Serrer le bouchon du réservoir d'huile (1).
6. Nettoyer les résidus d'huile à l'aide d'un chiffon.

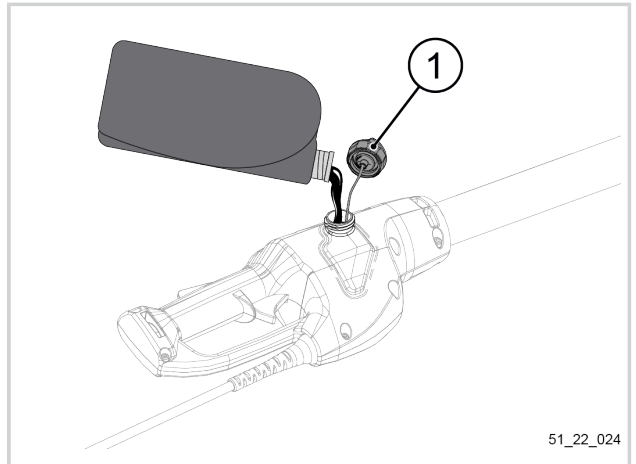

51_22_024

Important

Vérifier régulièrement le niveau d'huile pendant l'utilisation de l'outil et faire l'appoint si besoin.

Note

PELLENC préconise l'utilisation d'une huile de chaîne biodégradable conforme à la norme RAL-UZ-48 (ref. 116688 ou, à défaut, toute huile conforme à la norme RAL-UZ-48). Consommables vendus séparément.

4.7.2. PREMIER CYCLE DE LUBRIFICATION FORCÉE



Avertissement

Ⓢ Réaliser une lubrification forcée à chaque début de saison afin de valider la fonction graissage de la chaîne.

Réaliser un graissage forcé en cas de besoin dès que le mécanisme manque de lubrification.

Le cycle de lubrification forcée permet de diffuser l'huile du réservoir vers les différents composants. Il est impératif de réaliser ce cycle avant la première utilisation de l'outil.

1. Appuyer simultanément sur les gâchettes (1) (2) et les maintenir enfoncées.
2. Mettre sous tension la batterie, voir 5.2. Mise sous tension et mise hors tension de la batterie, page 26.
3. Un cycle automatique est lancé pour faire monter l'huile du réservoir au guide de chaîne :
 - bip court toutes les 20 secondes pendant le cycle.
 - 3 bips pour valider la fin du cycle.
4. Relâcher les gâchettes (1) (2) à l'émission du premier bip.

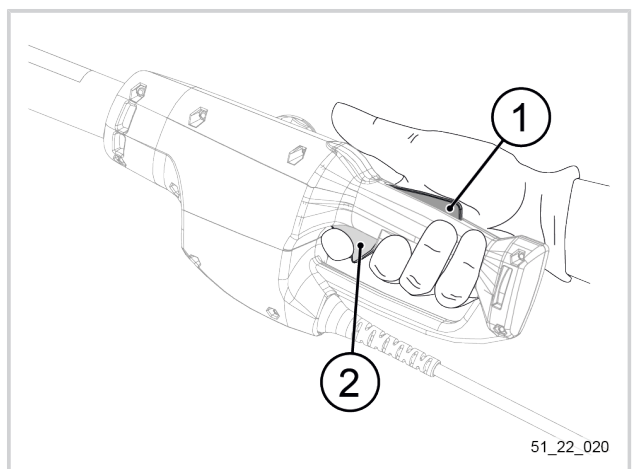

51_22_020

Note

Le cycle de lubrification s'effectue toujours le réservoir de lubrifiant rempli, voir 4.7.1. Remplissage du réservoir d'huile, page 20.

La chaîne ne tourne pas pendant la phase de lubrification forcée.

4.8. RODAGE (PREMIÈRE UTILISATION)



Avertissement

Ⓒ Avant la première utilisation, il est impératif de procéder au rodage du guide de chaîne et de la chaîne.

Pour effectuer le rodage du guide de chaîne et de la chaîne :

1. Faire fonctionner l'outil à vide pendant 1 à 2 minutes.
2. Vérifier la tension de la chaîne et tendre si nécessaire, voir 6.2.9. Réglage et vérification de la tension de la chaîne automatique (automatic tension), page 34.

4.9. INSTALLATION DE LA BATTERIE SUR LE HARNAIS

Pour procéder à l'installation de la batterie sur votre harnais, se référer à la notice de montage fournie avec votre harnais.

Important

Après l'installation, la batterie doit être parfaitement fixée et bloquée sur votre harnais. Le cas échéant, il est nécessaire de vérifier votre installation.

4.10. CONNEXION DES BATTERIES PELLENC À L'OUTIL

Important

Avant utilisation, veiller à toujours vérifier l'autonomie de la batterie. Le cas échéant, il est nécessaire de recharger la batterie à l'aide du chargeur.

Afin de prolonger la durée de vie des connecteurs, il est conseillé de les protéger lorsqu'ils sont à l'état débranché. Il faut donc éviter de les mettre en contact avec des surfaces abrasives, salissantes, ou de leurs faire subir des chocs importants (chutes).

4.10.1. BATTERIE ULIB 250

1. S'assurer que la batterie est correctement installée sur le harnais, voir 4.9. Installation de la batterie sur le harnais, page 22.
2. S'assurer que la batterie est hors tension, voir 5.2. Mise sous tension et mise hors tension de la batterie, page 26.
3. Desserrer et déposer le bouchon de protection du connecteur gauche (1).
4. Aligner le détrompeur du cordon d'alimentation outil (2) avec l'encoche du connecteur gauche (3) de la batterie.
5. Connecter le cordon d'alimentation outil (2) au connecteur gauche (3) de la batterie.
6. Serrer la bague de serrage (4) du cordon d'alimentation outil (2).

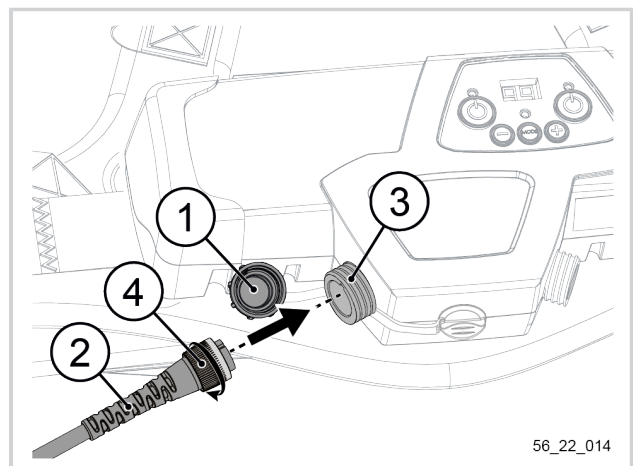

56_22_014

4.10.2. BATTERIES ULIB 750 / ALPHA 260 / ALPHA 520

1. S'assurer que la batterie soit correctement installée sur le harnais, voir 4.9. Installation de la batterie sur le harnais, page 22.
2. S'assurer que la batterie soit hors tension, voir 5.2. Mise sous tension et mise hors tension de la batterie, page 26.
3. S'assurer que le cordon rapide (1) soit correctement connecté à la batterie.

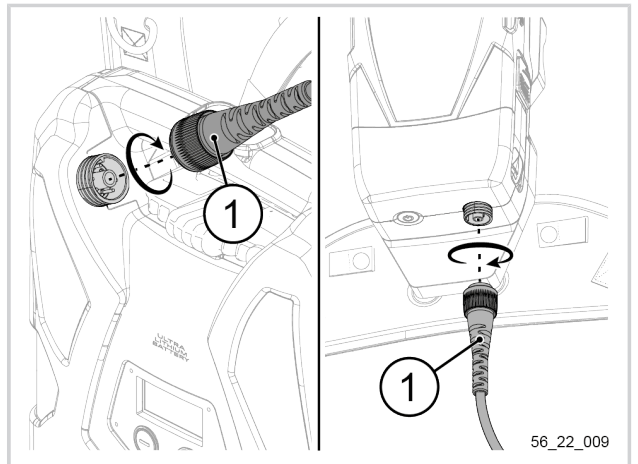

4. Aligner le détrompeur du cordon d'alimentation de l'outil (2) à l'encoche de l'adaptateur connecteur rapide (3) (référence 57262).
5. Connecter le cordon d'alimentation de l'outil (2) au connecteur rouge de l'adaptateur connecteur rapide.
6. Serrer la bague de serrage (4) du cordon d'alimentation de l'outil (2).

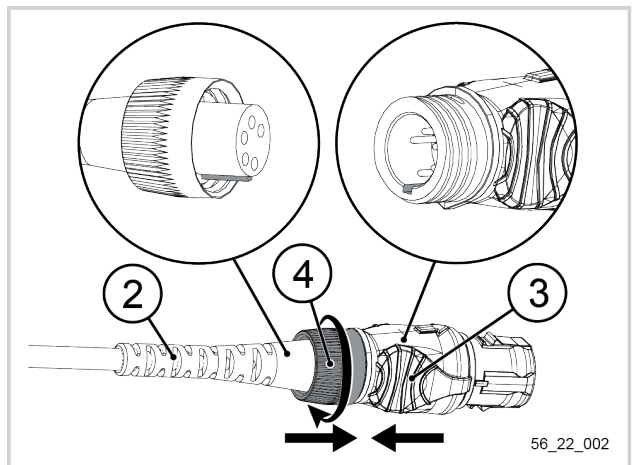

7. Aligner les flèches présentes sur l'adaptateur connecteur rapide (3) et le connecteur rapide (1).
8. Connecter l'adaptateur connecteur rapide (3) au connecteur rapide (1).
9. S'assurer que le connecteur rapide (1), l'adaptateur connecteur rapide (3) et le cordon d'alimentation de l'outil (2) soient correctement branchés.

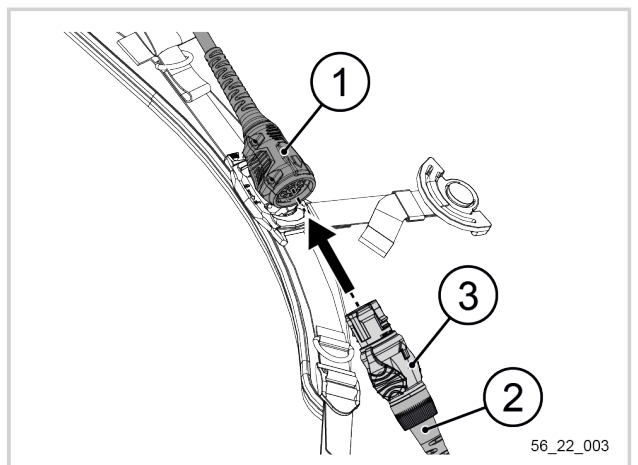

4.10.3. BATTERIE POWER PACK M / POWER PACK L

1. S'assurer que la batterie soit correctement installée sur le harnais, voir 4.9. Installation de la batterie sur le harnais, page 22.
2. S'assurer que la batterie soit hors tension, voir 5.2. Mise sous tension et mise hors tension de la batterie, page 26.
3. Aligner le détrompeur du cordon d'alimentation de l'outil (1) à l'encoche du connecteur de la batterie (2).
4. Brancher le cordon d'alimentation de l'outil (1) sur le connecteur de la batterie (2).
5. Serrer la bague de serrage (3) du cordon d'alimentation de l'outil.

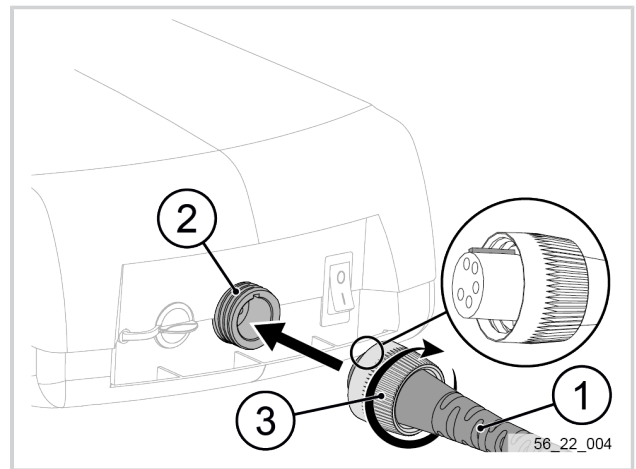

4.11. DÉCONNEXION DES BATTERIES PELLENC À L'OUTIL



Avertissement

Ⓢ Ne jamais déconnecter le cordon électrique de la batterie sans avoir vérifié que la batterie soit hors tension, voir 5.2. Mise sous tension et mise hors tension de la batterie, page 26.

Important

Afin de prolonger la durée de vie des connecteurs, il est conseillé de les protéger lorsqu'ils sont à l'état débranché. Il faut donc éviter de les mettre en contact avec des surfaces abrasives, salissantes, ou de leur faire subir des chocs importants (chutes).

Pour plus d'informations sur les batteries PELLENC, se reporter aux notices d'instructions des batteries.

4.11.1. BATTERIE ULIB 250

1. S'assurer que la batterie soit hors tension, voir 5.2. Mise sous tension et mise hors tension de la batterie, page 26.
2. Desserrer la bague de serrage (1) du cordon d'alimentation de l'outil.
3. Déconnecter le cordon d'alimentation outil (2) du connecteur gauche (3) de la batterie.
4. Positionner et serrer le bouchon de protection (4) sur le connecteur gauche.

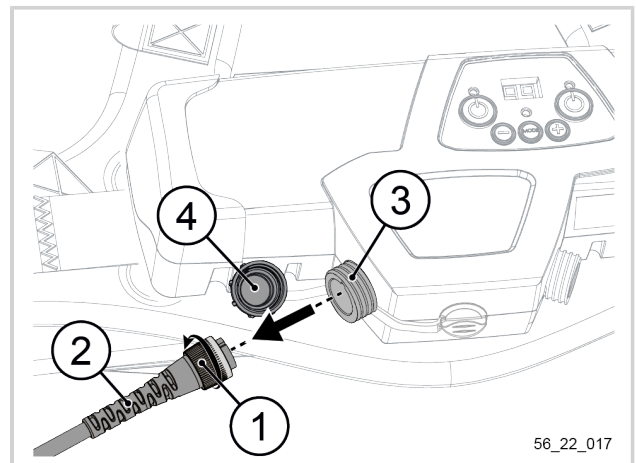

4.11.2. BATTERIES ULIB 750 / ALPHA 260 / ALPHA 520

1. S'assurer que la batterie soit hors tension, voir 5.2. Mise sous tension et mise hors tension de la batterie, page 26.
2. Déconnecter l'adaptateur connecteur rapide (1) du cordon rapide (2).

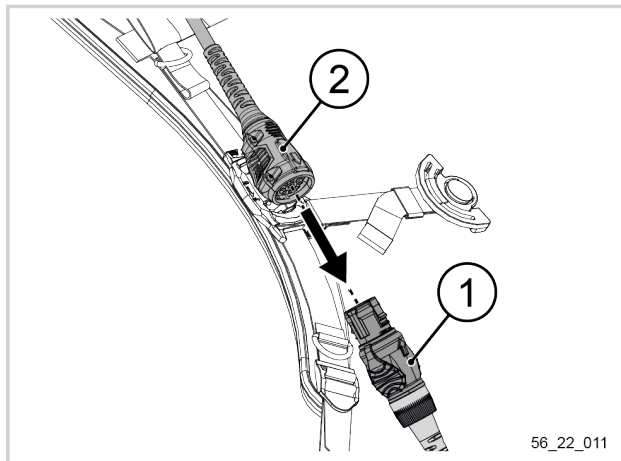

3. Desserrer la bague de serrage (3) du cordon d'alimentation de l'outil (4).
4. Déconnecter le cordon d'alimentation de l'outil (4) de l'adaptateur connecteur rapide (1).

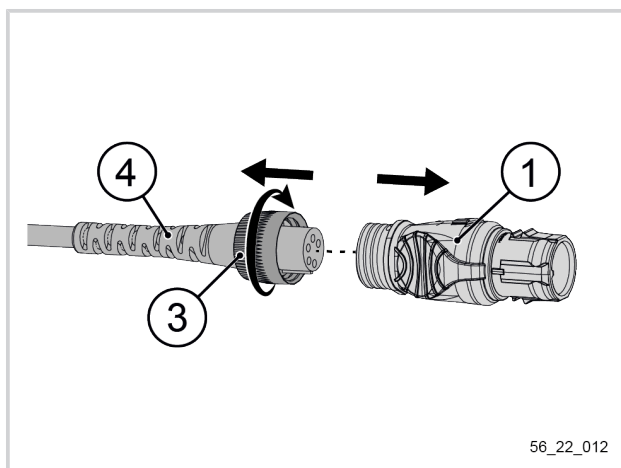

4.11.3. BATTERIE POWER PACK M / POWER PACK L

1. S'assurer que la batterie soit hors tension, voir 5.2. Mise sous tension et mise hors tension de la batterie, page 26.
2. Desserrer la bague de serrage (1) du cordon d'alimentation (2).
3. Déconnecter le cordon d'alimentation outil (2) du connecteur de la batterie (3).

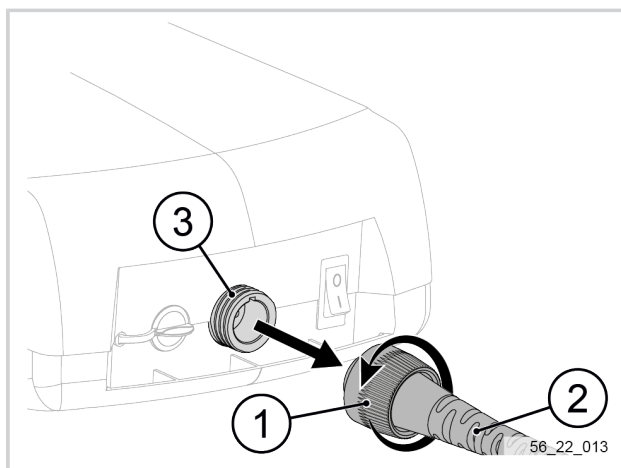

5. UTILISATION

5.1. INSTALLATION DU HARNAIS

- Enfiler votre harnais. Se référer à la notice de montage fournie avec votre harnais, pour procéder à l'ajustement de votre harnais en fonction de votre corpulence.

5.2. MISE SOUS TENSION ET MISE HORS TENSION DE LA BATTERIE**5.2.1. BATTERIE ULIB 250**

- Appuyer sur le bouton Marche / Arrêt de la batterie.

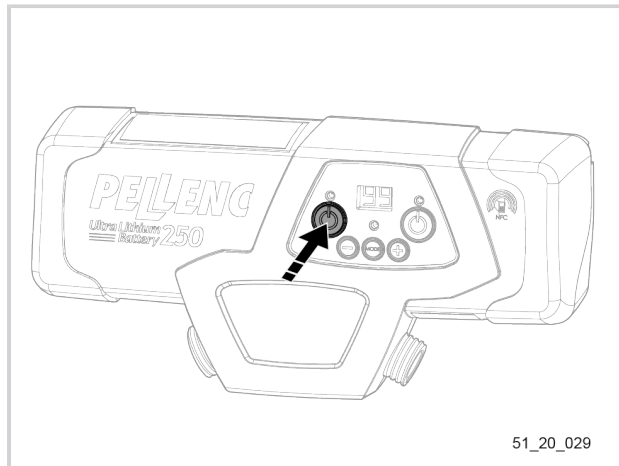
**5.2.2. BATTERIE ULIB 750**

- Appuyer sur l'un des 2 boutons Marche / Arrêt de la batterie.

**5.2.3. BATTERIE ALPHA 260 / ALPHA 520**

- Appuyer sur le bouton Marche / Arrêt de la batterie.



5.2.4. BATTERIE POWER PACK M / POWER PACK L

- Mise sous tension : positionner l'interrupteur sur la position marche "I".
- Mise hors tension : positionner l'interrupteur sur la position arrêt "0".

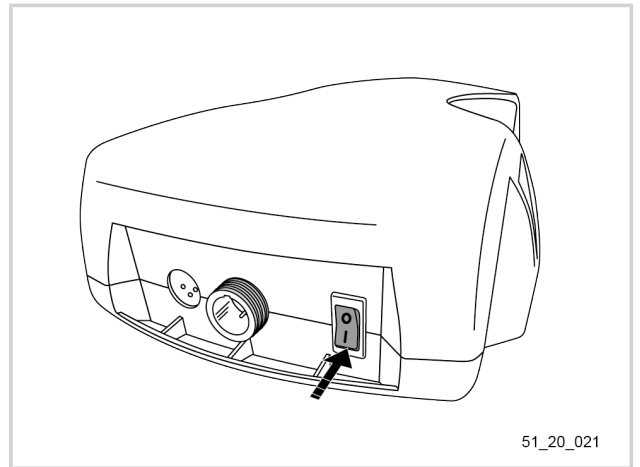

51_20_021

5.3. PRISE EN MAIN DE L'OUTIL



Attention

© Ne jamais couper autre chose que du bois.

Pour l'utilisation et le transport de l'outil, utiliser **la sangle de portage** fournie. Pour une utilisation optimale, serrer les boucles et ajuster la sangle afin d'obtenir une position permettant un usage confortable et sûr. Se référer à l'illustration ci-contre.

- Prendre en main l'outil par la poignée et son tube de perche et vérifier que rien ne touche la chaîne.

L'outil est dans sa position de mise en route.



51N_19_018

5.4. AJUSTEMENT DE LA PERCHE TÉLESCOPIQUE



Avertissement

Toujours réaliser l'ajustement de la perche avec la batterie hors tension et le cordon d'alimentation outil déconnecté de la batterie.

1. Débloquer la pince de serrage de la perche.

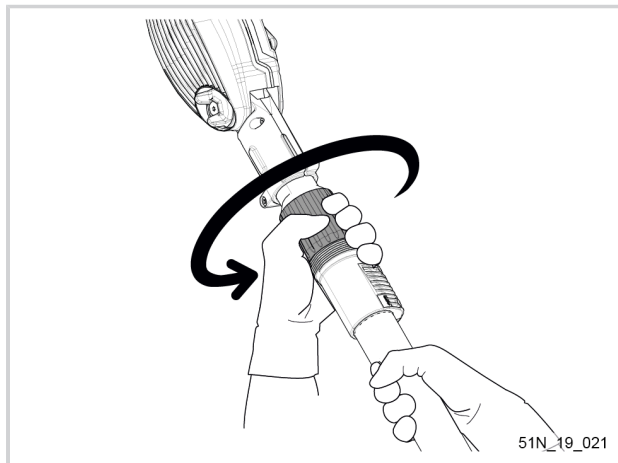

2. Ajuster la longueur de la perche voulue.

Important

Conserver l'alignement de la tête de scie avec la poignée.

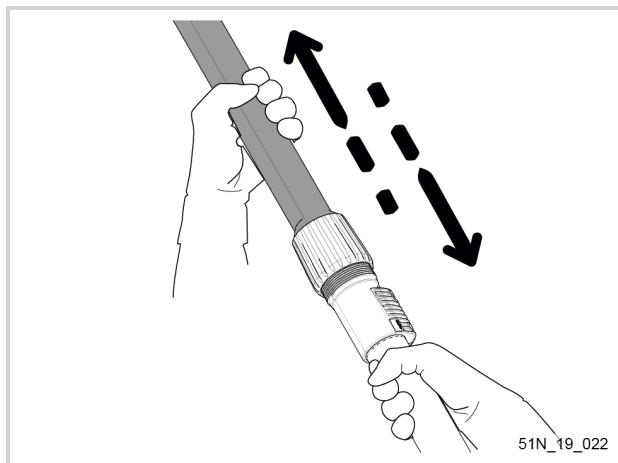

3. Bloquer la pince de serrage de la perche.

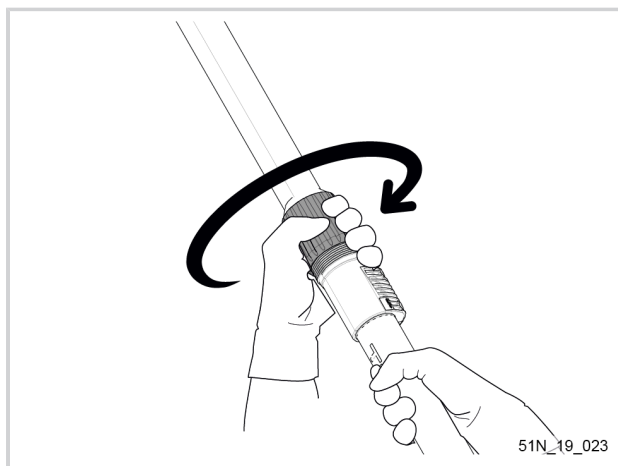

5.5. DÉMARRAGE



Attention

- Ⓢ Ne jamais couper autre chose que du bois.
Toujours mettre en route le moteur avant de mettre la chaîne en contact avec le bois.



Avertissement

- Ⓢ Avant la première utilisation, il est impératif de procéder au rodage du guide de chaîne et de la chaîne, voir 4.8. Rodage (Première utilisation), page 22.

1. Déposer le protecteur guide chaîne.
2. Mettre sous tension la batterie, voir 5.2. Mise sous tension et mise hors tension de la batterie, page 26.
Dès l'allumage du voyant de mise sous tension et l'émission de bips, l'outil est sous tension et est prêt à fonctionner.
3. Maintenir la gâchette de sécurité (1) enfoncée en tenant l'outil par la poignée.
4. Afin de garantir la sécurité de l'outil lors des déplacements, un dispositif électronique bloque la commande du moteur 3 secondes après l'arrêt de celui-ci.
Appuyer deux fois consécutivement sur la gâchette d'actionnement (2) pour redémarrer le moteur. L'outil tourne en maintenant au minimum la gâchette d'actionnement enfoncée.
5. Relâcher la gâchette d'actionnement (2) pour arrêter le moteur de l'outil.

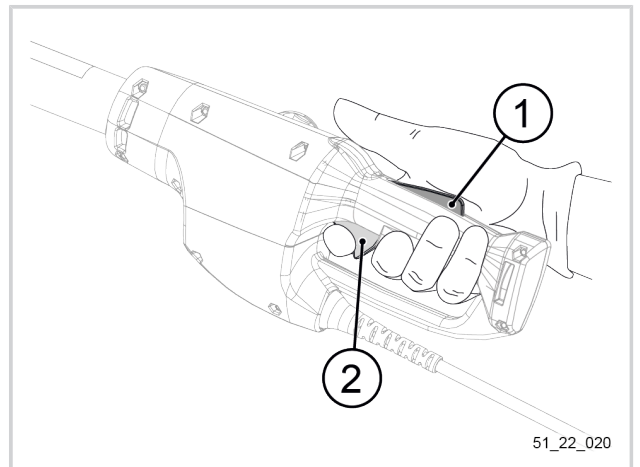

Important

Laisser travailler l'outil sans appuyer exagérément.

5.6. DÉGAGEMENT D'URGENCE

La sangle de portage dispose d'un système de décrochage rapide permettant de se dégager de l'outil en cas d'urgence.

En cas d'urgence :

- Appuyer sur la boucle de dégagement située sur la sangle de portage.

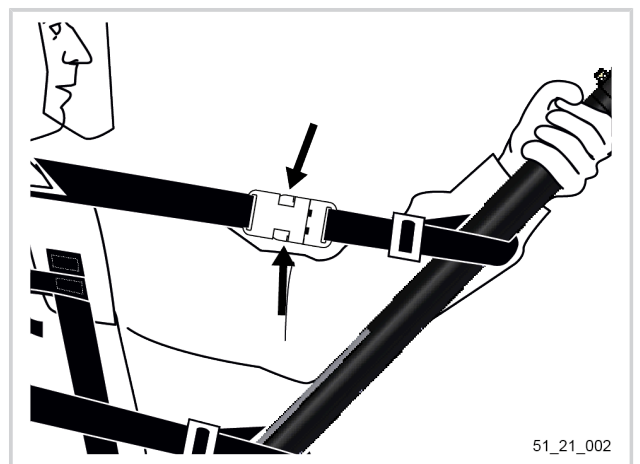

6. ENTRETIEN

6.1. FRÉQUENCE DES OPÉRATIONS



Attention

- Toute opération d'entretien est à effectuer batterie hors tension et cordon d'alimentation outil déconnecté de la batterie, sauf indication contraire spécifiée dans la procédure.
- Utiliser des produits recommandés par PELENC.
- Se renseigner auprès du distributeur agréé PELENC en cas de problème.

	Avant utilisation	Pendant utilisation ²	Après utilisation	Hebdomadaire
Vérification visuelle de l'outil, voir 6.2.1. Vérification visuelle de l'outil, page 31.	X			
Vérification de la gâchette de sécurité, voir 6.2.2. Vérification de la gâchette de sécurité, page 32.	X			
Vérification de la gâchette d'actionnement, voir 6.2.3. Vérification de la gâchette d'actionnement, page 32.	X			
Vérification du système d'orientation perche, voir 6.2.4. Vérification du système d'orientation perche, page 32.	X			
Vérification de la pince serrage outil, voir 6.2.5. Vérification de la pince serrage outil, page 33.	X			
Vérification cordon d'alimentation outil, voir 6.2.6. Vérification cordon d'alimentation outil, page 33.	X			
Vérification voyant de mise sous tension, voir 6.2.7. Vérification voyant de mise sous tension, page 33.	X			
Vérification du graissage de la chaîne, voir 6.2.8. Vérification du graissage de la chaîne, page 34.	X	X	X	
Réglage et vérification de la tension de la chaîne, voir 6.2.9. Réglage et vérification de la tension de la chaîne automatique (automatic tension), page 34.	X ¹	X ¹		
Vérification de l'affûtage de la chaîne, voir 6.2.10. Vérification de l'affûtage de la chaîne, page 35.	X ¹	X ¹		
Vérification et réglage des limiteurs de profondeur, voir 6.2.11. Vérification et réglage des limiteurs de profondeur, page 36.	X ¹	X ¹		
Remplacement de la chaîne et du guide chaîne, voir 6.3.1. Remplacement de la chaîne et du guide-chaîne, page 37.				X
Vérification visuelle et remplacement du pignon, voir 6.3.2. Vérification visuelle et remplacement du pignon, page 40.				X

	Avant utilisation	Pendant utilisation ²	Après utilisation	Hebdomadaire
Vidange du réservoir d'huile, voir 6.3.3. Remplacement de l'huile du réservoir d'huile, page 41.	En amont du stockage hors saison ou si nécessaire.			
Remplissage du réservoir d'huile, voir 6.3.3. Remplacement de l'huile du réservoir d'huile, page 41.	X	X		
Nettoyage de l'outil, voir 6.4.1. Nettoyage de l'outil, page 42.			X	
Nettoyage du guide de chaîne, voir 6.4.2. Nettoyage du guide de chaîne, page 42.			X	
Nettoyage du réservoir d'huile, voir 6.4.3. Nettoyage du réservoir d'huile, page 43.			X	
Lubrification forcée de la chaîne, voir 6.5.1. Lubrification forcée de la chaîne, page 43.	X ¹	X ¹		
Graissage du nez du guide de chaîne, voir 6.5.2. Graissage du nez du guide de chaîne, page 44.	X	X	X	
Faire contrôler l'outil par un distributeur agréé	 <p>Avertissement</p> <p>Ⓒ Faire réviser l'outil toutes les 200 heures ou 1 fois par an au minimum. Toujours stocker un outil propre et batterie chargée.</p>			
Batterie	Se référer à la notice d'instructions de la batterie.			

- ¹ Règle de base.
- ² A effectuer régulièrement lors de l'utilisation de l'outil.

6.2. VÉRIFICATION

6.2.1. VÉRIFICATION VISUELLE DE L'OUTIL

- Vérifier visuellement l'état général de l'outil.

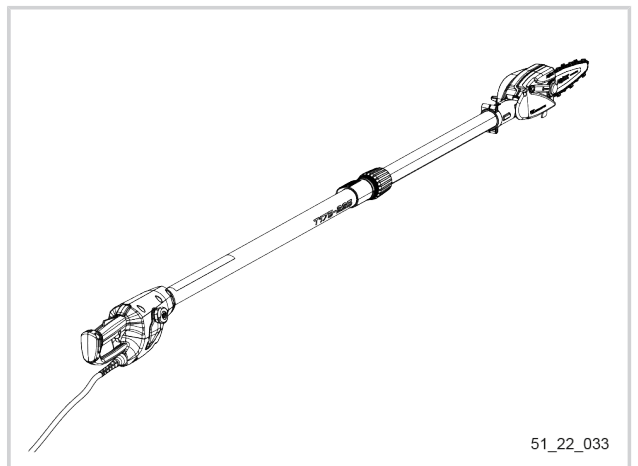

51_22_033

6.2.2. VÉRIFICATION DE LA GÂCHETTE DE SÉCURITÉ

1. Vérifier visuellement l'état de la gâchette de sécurité.
2. S'assurer qu'aucun élément physique (type scotch, collier, etc.) n'empêche ou ne gêne le fonctionnement de la gâchette de sécurité.
3. S'assurer du bon fonctionnement de la gâchette de sécurité en l'enfonçant.

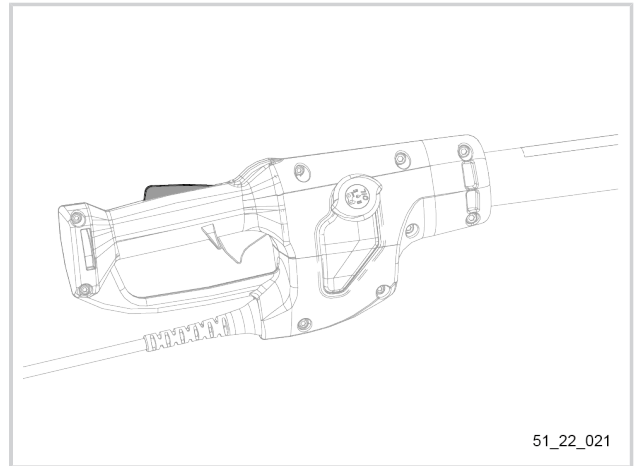

6.2.3. VÉRIFICATION DE LA GÂCHETTE D'ACTIONNEMENT

1. Vérifier visuellement l'état de la gâchette d'actionnement.
2. S'assurer qu'aucun élément physique (type scotch, collier, etc.) n'empêche ou ne gêne le fonctionnement de la gâchette de sécurité.
3. S'assurer du bon fonctionnement de la gâchette de sécurité en l'enfonçant.

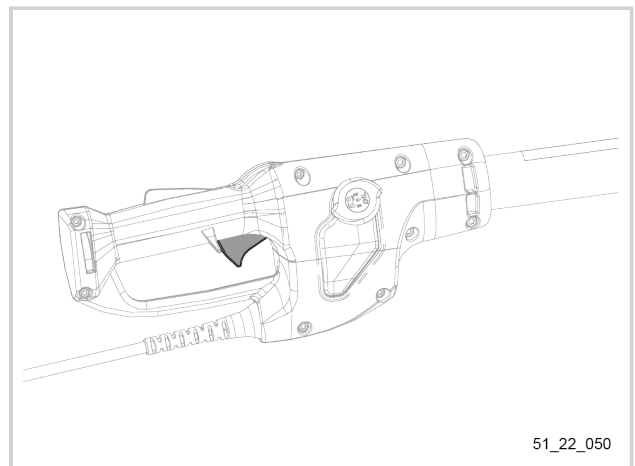

6.2.4. VÉRIFICATION DU SYSTÈME D'ORIENTATION PERCHE

1. Vérifier le fonctionnement et l'état du système d'orientation perche.
2. S'assurer qu'aucun élément physique (type scotch, collier) n'empêche ou ne gêne le fonctionnement du système d'orientation perche.

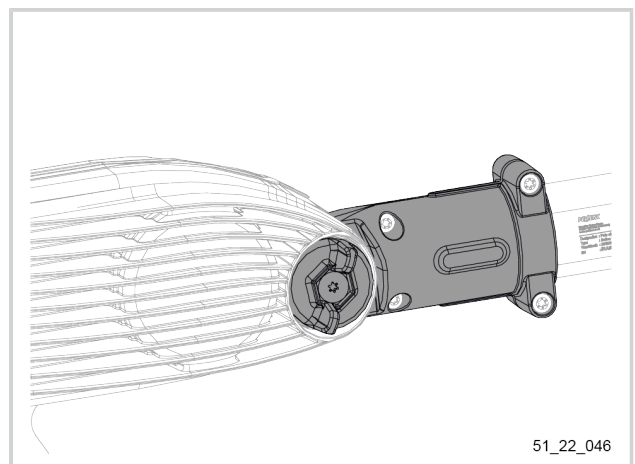

6.2.5. VÉRIFICATION DE LA PINCE SERRAGE OUTIL

1. Vérifier l'état général de la pince serrage outil.
2. S'assurer qu'aucun élément physique (type scotch, collier) n'empêche ou ne gêne le fonctionnement de la pince serrage outil.

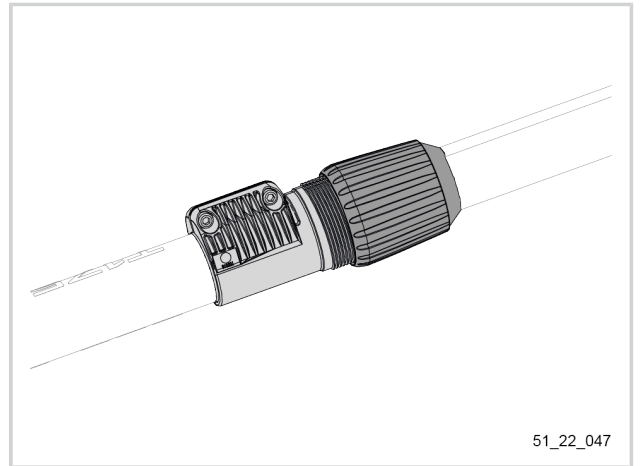

51_22_047

6.2.6. VÉRIFICATION CORDON D'ALIMENTATION OUTIL

1. Vérifier l'état de cordon d'alimentation côté outil et côté batterie.
2. S'assurer que le cordon n'est pas endommagé, ni coupé.

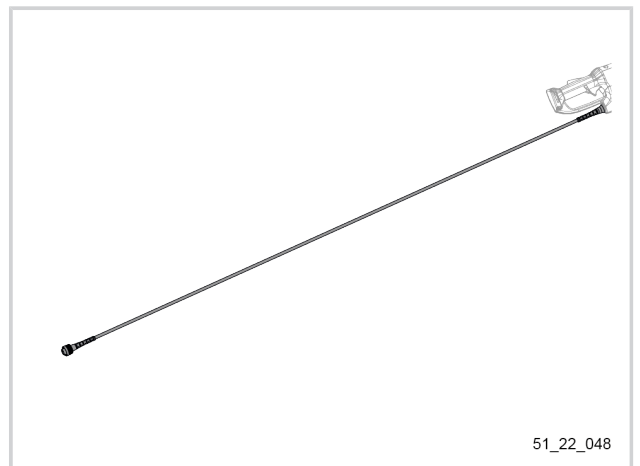

51_22_048

6.2.7. VÉRIFICATION VOYANT DE MISE SOUS TENSION

1. Vérifier le fonctionnement et l'état du voyant de mise sous tension.
2. S'assurer du bon fonctionnement du voyant de mise sous tension en mettant sous tension la batterie connectée à l'outil.

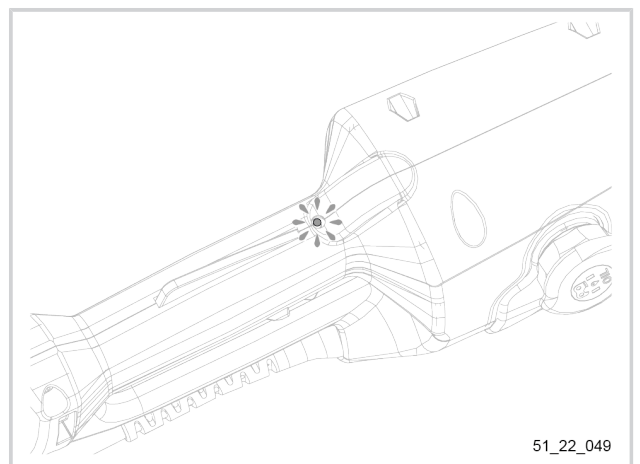

51_22_049

6.2.8. VÉRIFICATION DU GRAISSAGE DE LA CHAÎNE

1. Faire fonctionner l'outil à vide le temps de la vérification.
2. Vérifier visuellement la projection de gouttelettes d'huile par la chaîne.
3. Graisser la chaîne en l'absence de projection d'huile, voir 6.5.1. Lubrification forcée de la chaîne, page 43.

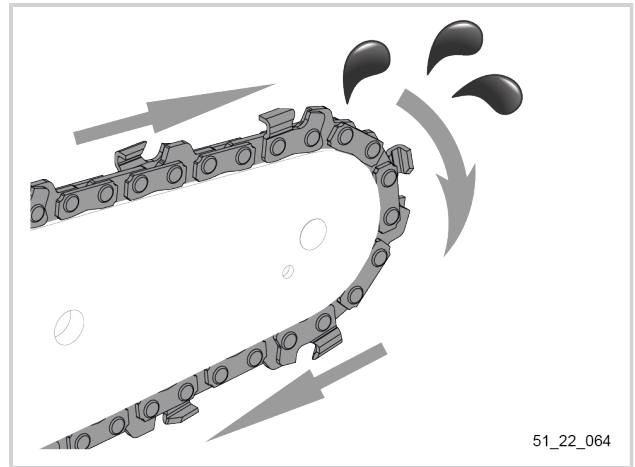

51_22_064

6.2.9. RÉGLAGE ET VÉRIFICATION DE LA TENSION DE LA CHAÎNE AUTOMATIQUE (AUTOMATIC TENSION)

Réglage de la tension chaîne

1. Soulever la manette rapide serrage guide (1) de son aimant de maintien (2).
2. Desserrer la manette rapide serrage guide (1) de 3 tours en la faisant tourner dans le sens antihoraire.
3. Resserrer la manette rapide serrage guide (1) correctement en la faisant tourner dans le sens horaire.

Note

Lors du serrage de la manette rapide serrage guide (1), la plaque de maintien du système tendeur chaîne se déplace vers l'avant et tend automatique la chaîne.

4. Positionner sans forcer la manette rapide serrage guide (1) sur son aimant de maintien (2).

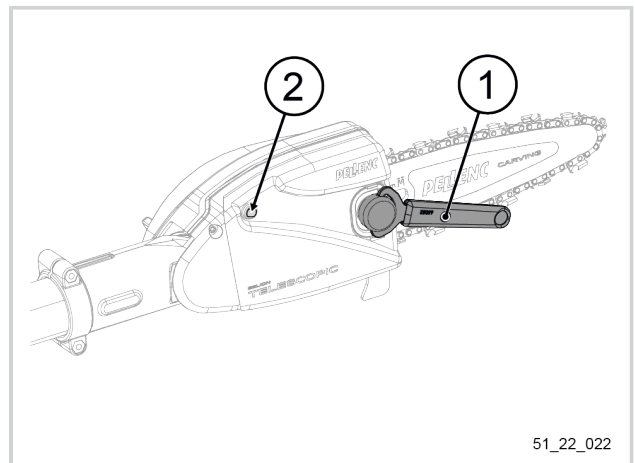

51_22_022

Vérification de la tension de la chaîne

Important

La vérification de la tension de la chaîne se réalise en tirant sur la chaîne au milieu du guide :

- 2 maillons maximum doivent être à raz le guide.
- 1 maillons doit être complètement décollé du guide.

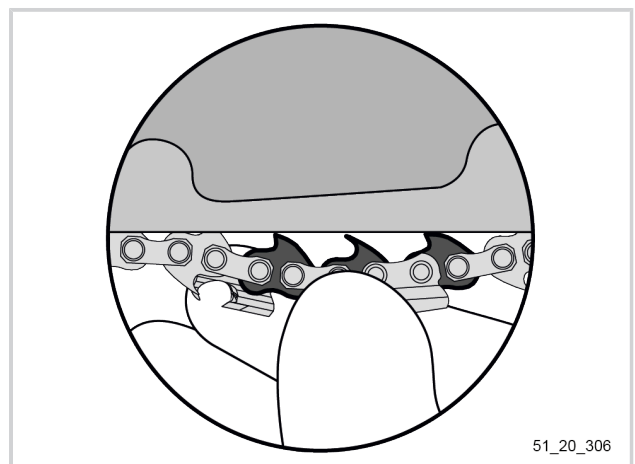

51_20_306

6.2.10. VÉRIFICATION DE L’AFFÛTAGE DE LA CHAÎNE

1. Rivet
2. Tranchant de gouge ou dent
3. Jauge de profondeur
4. Limiteur de profondeur
5. Gouge
6. Maillon de liaison
7. Maillon entraîneur

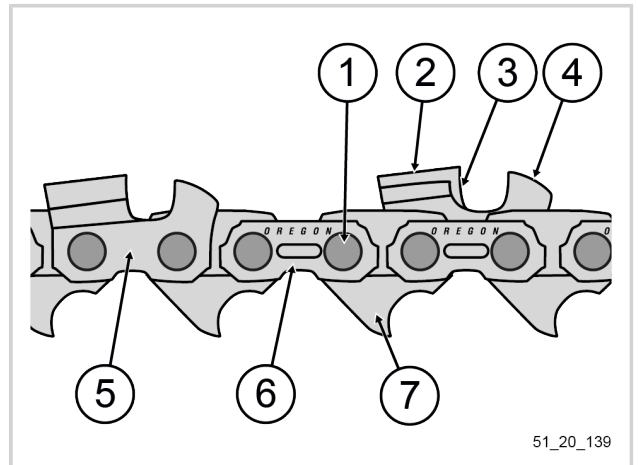

51_20_139

1. Mettre la batterie hors tension puis débrancher le cordon d'alimentation de l'outil.
2. Placer, comme illustré sur le schéma, un porte-lime sur la platine supérieure et le limiteur de profondeur de la gouge.

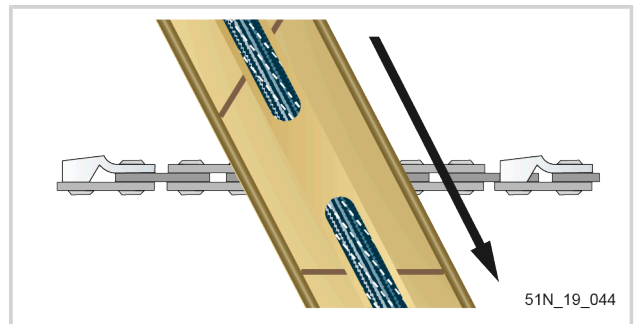

51N_19_044



Attention

Ne pas limer le dessus des maillons entraîneurs (7) ou des maillons de liaison (6) munis d'un antirebond.

3. Affûter les gouges d'un côté de la chaîne en poussant la lime de l'intérieur vers l'extérieur de la gouge.

Ne limer qu'en poussant.

Important

Pour chaîne Precision :

Limes rondes (ref. 68521 et ref. 68611) incompatibles.

Utiliser une lime ronde de diamètre 3,2 mm, non vendue par PELLENC.

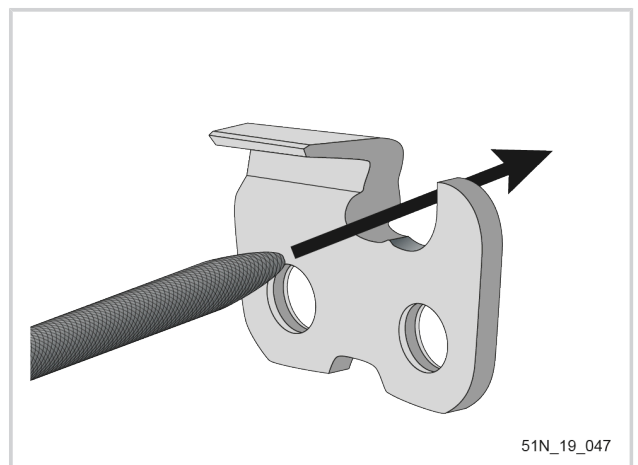

51N_19_047

4. Maintenir le repère du porte-lime parallèle au repère de la platine.
5. Affûter les gouges du second côté de la chaîne en poussant la lime de l'intérieur vers l'extérieur de la gouge.

Ne limer qu'en poussant.

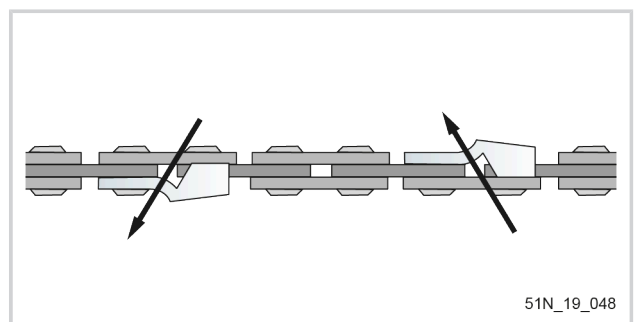

51N_19_048

- Si endommagement de la platine supérieure ou de la platine latérale, limer jusqu'à disparation de cette partie.



- S'assurer que tous les tranchants de gouge soient de même longueur.

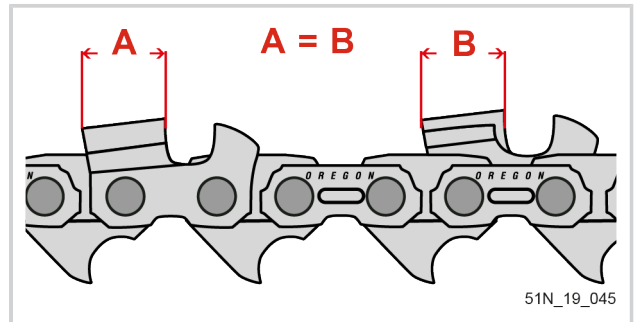

Important

Après l'affûtage des gouges, contrôlez à nouveau les limiteurs de profondeur. Pour cela, suivre la procédure 6.2.11. Vérification et réglage des limiteurs de profondeur, page 36.

6.2.11. VÉRIFICATION ET RÉGLAGE DES LIMITEURS DE PROFONDEUR

- Vérifier les limiteurs tous les deux ou trois affûtages.

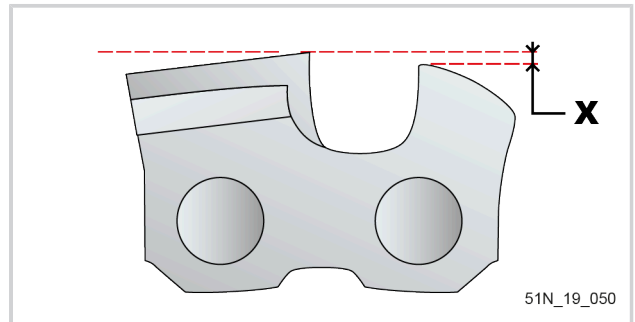

- Utiliser une jauge de profondeur correspondant au type de chaîne à affûter. Placer la jauge de profondeur sur la gouge.
- Si le limiteur de profondeur dépasse, limez-le au niveau de la jauge à l'aide d'une lime plate.

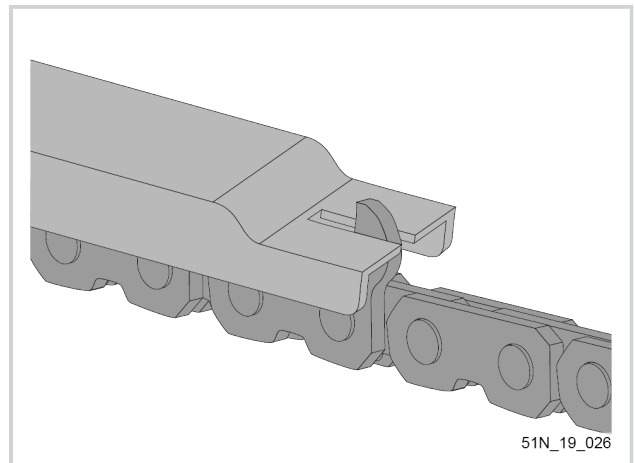

4. Limer depuis l'intérieur de la gouge vers l'extérieur et toujours en poussant la lime.

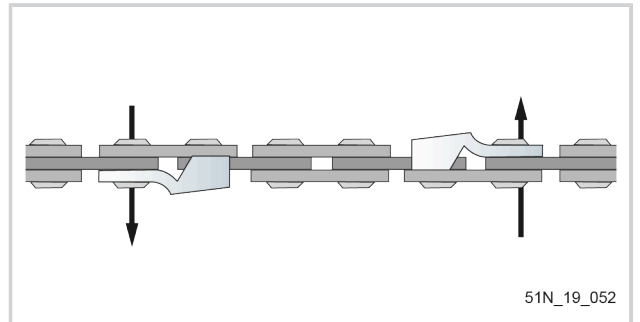
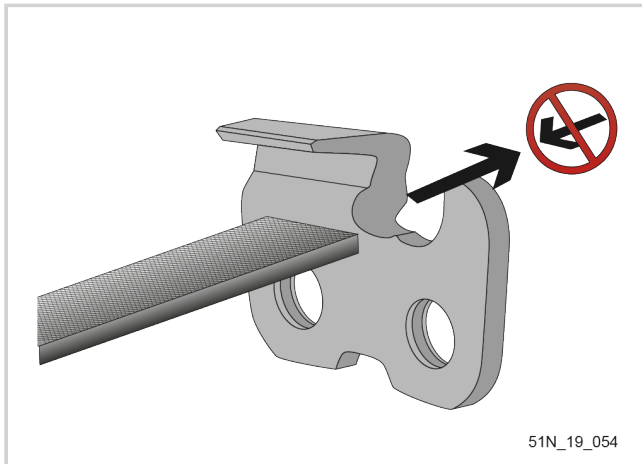

Attention

Ne pas limer ou abîmer le dessus des maillons entraîneurs (7) ou des maillons de liaison (6) munis d'un antirebond.

5. Après abaissement des limiteurs de profondeur, arrondir l'angle avant pour maintenir la forme originale du limiteur de profondeur.

Note

Sur les chaînes avec maillons entraîneurs munis d'antirebond, il peut s'avérer nécessaire de sortir la chaîne du guide afin de pouvoir limer correctement les limiteurs de profondeur.

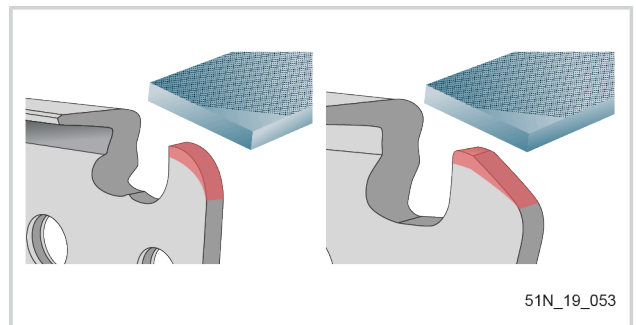

6.3. REMPLACEMENT

6.3.1. REMPLACEMENT DE LA CHAÎNE ET DU GUIDE-CHAÎNE



Attention

Ⓒ Ne jamais utiliser une chaîne ou un guide autres que ceux spécifiés par la société PELLENC, sous peine de s'exposer à des risques de blessures corporelles.

Toujours porter des gants en cuir lors de la manipulation de la chaîne.



Avertissement

Ⓒ Le rodage du guide et de la chaîne doit être réalisé à chaque changement de l'un ou de l'autre, voir 4.8. Rodage (Première utilisation), page 22.

Note

Le guide de chaîne doit être changé dès que nécessaire ou toutes les 3 ou 4 chaînes.

Tourner le guide de chaîne toutes les semaines.

Dépose de la chaîne et du guide-chaîne

1. Soulever la manette rapide serrage guide (1) de son aimant de maintien (2).
2. Desserrer complètement la manette rapide serrage guide (1).

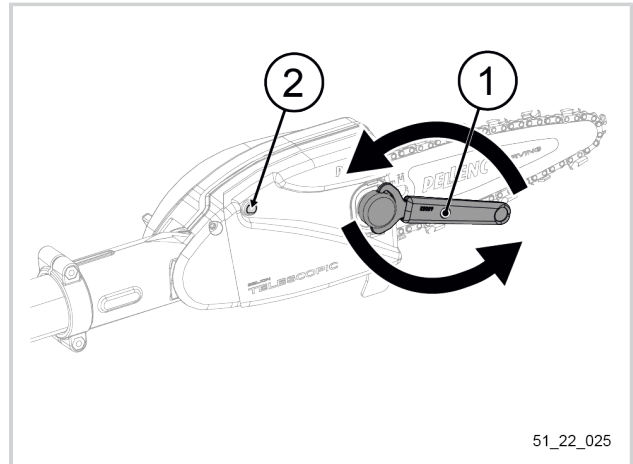

51_22_025

3. Déposer la manette rapide serrage guide (1) et le capot (3).

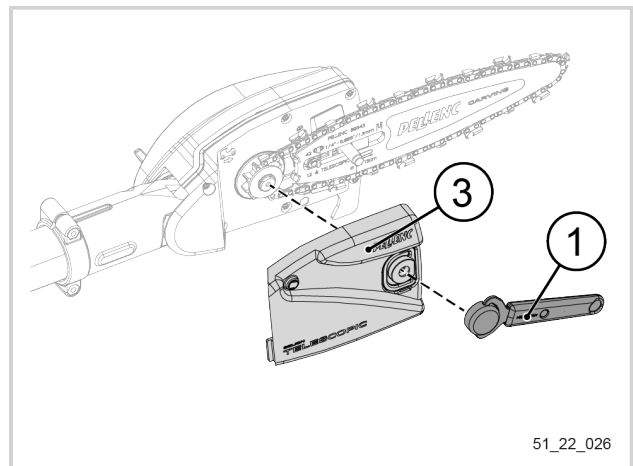

51_22_026

4. Desserrer la chaîne (4).

Astuce

Détendre la chaîne :

- Tirer sur la chaîne (4) de chaque côté du guide de chaîne (5) jusqu'à entendre le "clac".
- **Ou** Pousser la plaque de maintien (6) à l'aide du guide de chaîne (5) jusqu'à entendre le "clac".

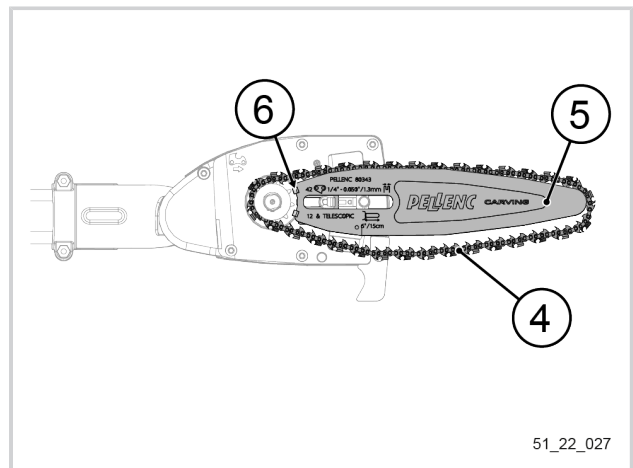

51_22_027

5. Déposer la chaîne (4).
6. Déposer le guide de chaîne (5) de la plaque de maintien (6) en le glissant vers l'avant.

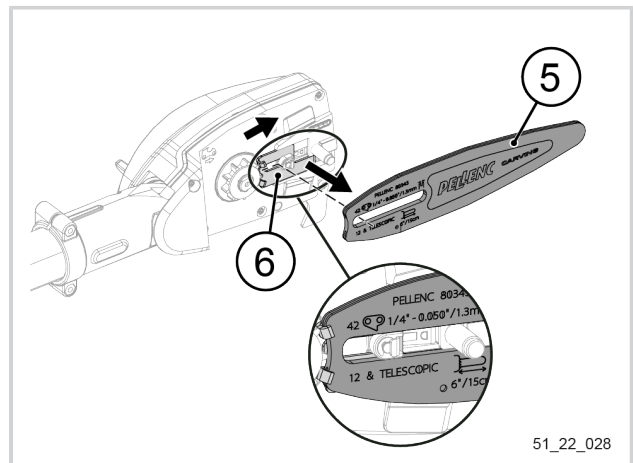

51_22_028

Pose de la chaîne et du guide-chaîne

1. S'assurer que le système tendeur chaîne est en position chaîne détendue.
2. Si nécessaire, pousser la plaque de maintien vers l'arrière à l'aide du guide de chaîne ou de la manette rapide serrage guide pour détendre le système tendeur chaîne.

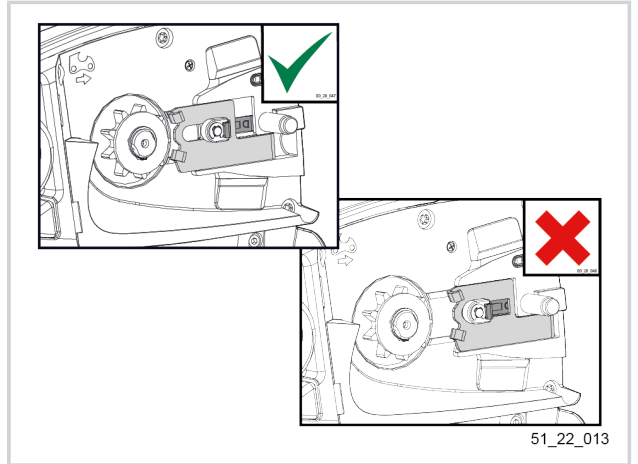

51_22_013

3. Positionner le guide de chaîne (1).
4. Glisser le guide de chaîne (1) vers l'arrière dans les crochets de la plaque de maintien (2).

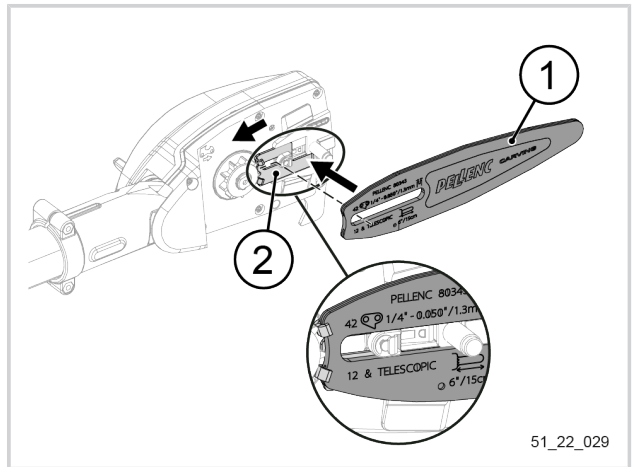

51_22_029

5. Positionner la chaîne (3) autour du pignon (4) et du guide de chaîne (1) en respectant le sens de coupe.

Astuce

En cas de difficulté lors du positionnement du guide de chaîne (1) :

- A. Positionner la chaîne (3) autour du guide de chaîne (1).
- B. Positionner puis glisser le guide de chaîne (1) vers l'arrière pour l'insérer dans les crochets de la plaque de maintien (2).
- C. Positionner la chaîne (3) autour du pignon (4).

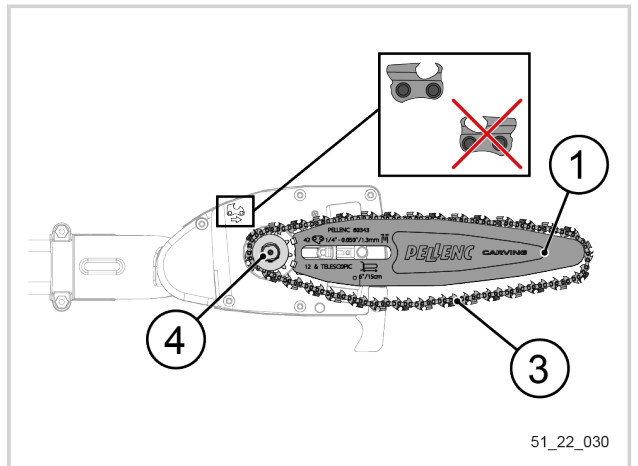

51_22_030

6. Positionner le capot (5) en insérant son détrompeur dans l'encoche.

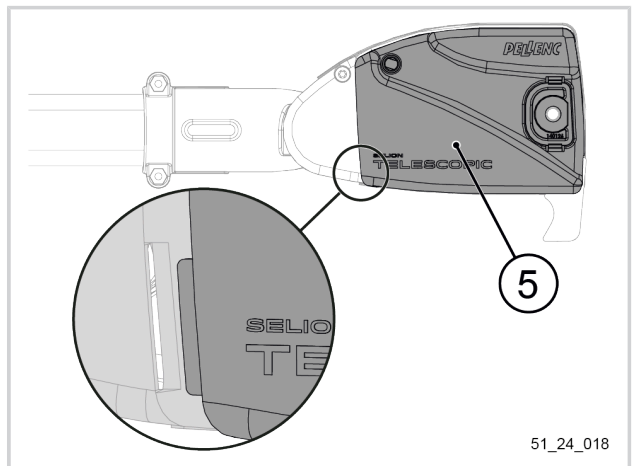

51_24_018

7. Positionner la manette rapide serrage guide (6).
8. Serrer la manette rapide serrage guide (6).

Note

Lors de cette opération, le mécanisme de tension automatique de la chaîne doit se déclencher.

9. Positionner sans forcer la manette rapide serrage guide (6) sur son aimant de maintien (7).

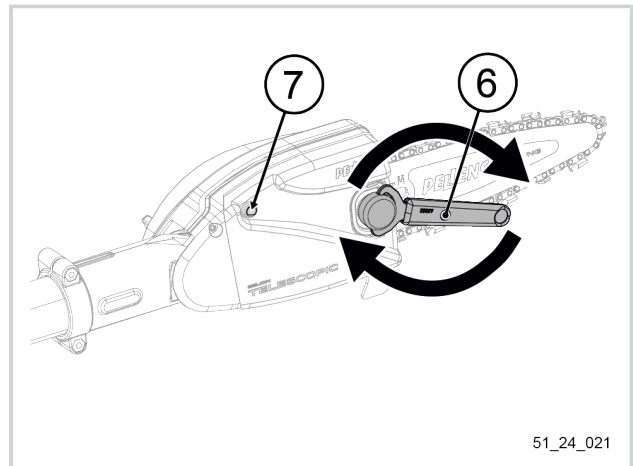

51_24_021

10. Graisser le pignon du nez du guide de chaîne, voir 6.5.2. Graissage du nez du guide de chaîne, page 44.
11. Procéder au rodage du guide de chaîne et de la chaîne en faisant fonctionner l'outil à vide pendant 1 à 2 minutes.
12. Vérifier la tension de la chaîne et tendre si nécessaire, voir 6.2.9. Réglage et vérification de la tension de la chaîne automatique (automatic tension), page 34.

6.3.2. VÉRIFICATION VISUELLE ET REMPLACEMENT DU PIGNON

Remplacer le pignon en cas de détérioration de celui-ci ou tous les deux changements de chaîne.

1. Déposer le capot, la chaîne et le guide-chaîne, voir 6.3.1. Remplacement de la chaîne et du guide-chaîne, page 37.
2. Déposer le circlip (1) à l'aide d'une pince à circlips.
3. Déposer la rondelle (2), le pignon (3) et la rondelle flasque (4) de l'axe rotor.
4. Vérifier l'état général et l'état des dents du pignon (3).
5. Remplacer le pignon (3) en cas de détérioration de celui-ci.
6. Positionner la rondelle flasque (4), le pignon (3) et la rondelle (2) sur l'axe rotor.
7. Positionner le circlip (1) à l'aide d'une pince à circlips en respectant son sens de montage.
8. Poser le guide de chaîne, la chaîne et le capot, voir 6.3.1. Remplacement de la chaîne et du guide-chaîne, page 37.

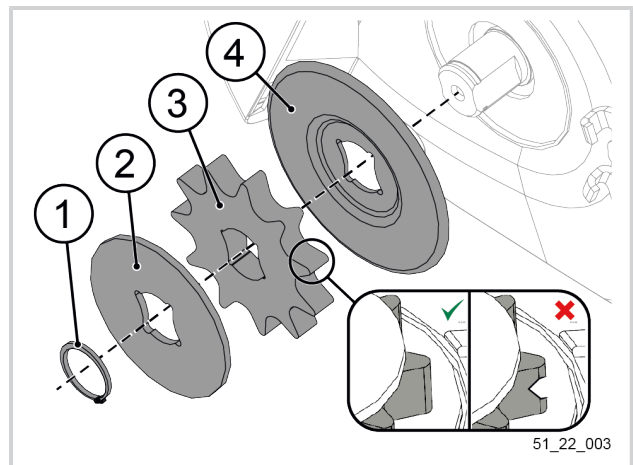

51_22_003

Important

Le circlip (1) doit être changé après chaque démontage (réf. 01357).

6.3.3. REMPLACEMENT DE L'HUILE DU RÉSERVOIR D'HUILE

Vidange du réservoir d'huile

1. Nettoyer le réservoir d'huile, voir 6.4.3. Nettoyage du réservoir d'huile, page 43.
2. Desserrer puis déposer le bouchon du réservoir d'huile (1).
3. Vidanger le réservoir d'huile (2).

Note

Ne pas jeter l'huile sur le sol ou dans les égouts. Recueillir la vidange de l'huile dans un récipient étanche, propre et prévu à cet effet.

4. Positionner le bouchon du réservoir d'huile (1).
5. Serrer le bouchon du réservoir d'huile (1).
6. Nettoyer les résidus d'huile à l'aide d'un chiffon.

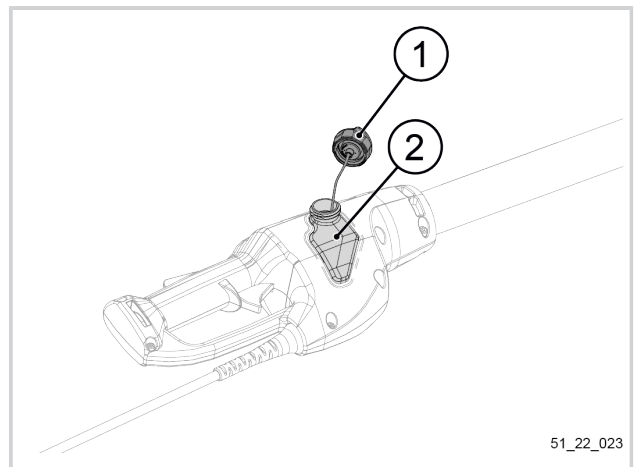

51_22_023

Remplissage du réservoir d'huile

Avertissement

Ne jamais utiliser d'huile sale ou usagée.



Ⓢ Votre réservoir d'huile est équipé d'une crépine. Dans le cas où l'huile n'arrive pas à monter au niveau de la tête de scie, ramener votre outil chez votre distributeur agréé afin qu'il réalise le nettoyage de la crépine.

Attention



Ⓢ Il est interdit d'utiliser l'outil si son réservoir d'huile est vide. Les échauffements engendrés par le non-respect de cette consigne :

- endommageraient l'outil et constitueraient un risque de brûlure et de blessure pour l'utilisateur.
- provoqueraient une usure prématurée du guide et de la chaîne pouvant occasionner la casse de cette dernière.

1. Nettoyer le réservoir d'huile, voir 6.4.3. Nettoyage du réservoir d'huile, page 43.
2. Desserrer puis déposer le bouchon de réservoir d'huile (1).
3. Remplir le réservoir d'huile.
4. Positionner le bouchon du réservoir d'huile (1).
5. Serrer le bouchon du réservoir d'huile (1).
6. Nettoyer les éventuels résidus d'huile à l'aide d'un chiffon humide.

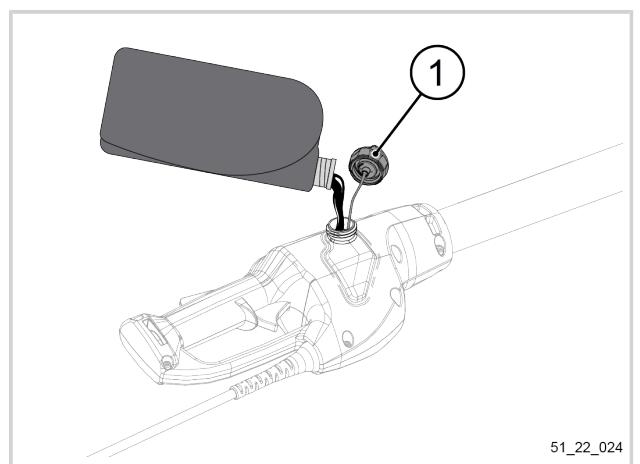

51_22_024

Important

Vérifier régulièrement le niveau d'huile pendant l'utilisation de l'outil et faire l'appoint si besoin.

Note

PELLENC préconise l'utilisation d'une huile de chaîne biodégradable conforme à la norme RAL-UZ-48 (ref. 116688 ou, à défaut, toute huile conforme à la norme RAL-UZ-48). Consommables vendus séparément.

6.4. NETTOYAGE

6.4.1. NETTOYAGE DE L'OUTIL



Avertissement

Ⓢ Ne jamais utiliser de solvants (Trichloréthylène, White Spirit, essence, etc.) pour nettoyer l'outil.

- Nettoyer l'outil à l'aide d'un chiffon humide et à l'air comprimé en insistant sur les parties en contact avec le bois (chaîne, guide de chaîne).

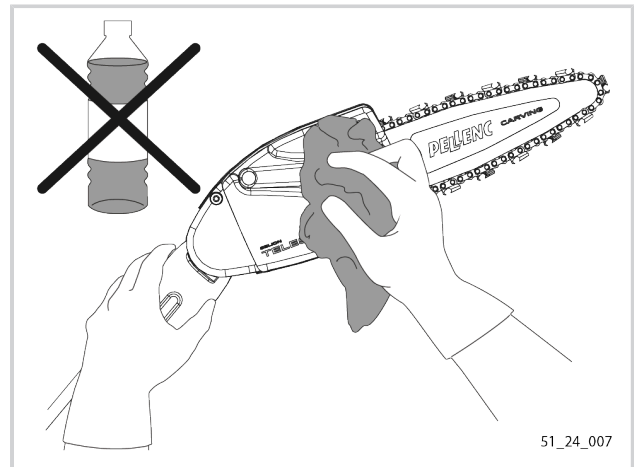

6.4.2. NETTOYAGE DU GUIDE DE CHAÎNE

1. Mettre hors tension la batterie, voir 5.2. Mise sous tension et mise hors tension de la batterie, page 26.
2. Déconnecter la batterie de l'outil, voir 4.11. Déconnexion des batteries PELLENC à l'outil, page 24.
3. Démontez le guide-chaîne et la chaîne, voir 6.3.1. Remplacement de la chaîne et du guide-chaîne, page 37.
4. Curer et nettoyer la rainure, les perçages de graissage et le trou oblong du guide de chaîne.
5. Remonter le guide de chaîne et la chaîne, voir 6.3.1. Remplacement de la chaîne et du guide-chaîne, page 37.



Important

- Démontez le guide-chaîne et nettoyez au niveau de la rainure de passage de la chaîne de scie et des trous de graissage (voir schémas ci-dessus). Répétez l'opération quotidiennement.
- Travail à réaliser à chaque changement de chantier afin de désinfecter l'outil au minimum.
- Procéder au nettoyage des trous de graissage aussi souvent que nécessaire.

6.4.3. NETTOYAGE DU RÉSERVOIR D'HUILE



Avertissement

Ⓒ Votre réservoir d'huile est équipé d'une crépine. Dans le cas où l'huile n'arrive pas à monter au niveau de la tête de scie, ramener votre outil chez votre distributeur agréé afin qu'il réalise le nettoyage de la crépine.

1. Nettoyer la poussière et les éventuels excédents d'huile présents sur le réservoir d'huile (1) à l'aide d'un chiffon humide.
2. Nettoyer le bouchon (2) et la zone de remplissage du réservoir d'huile à l'aide d'un chiffon humide avant ouverture du bouchon (2).

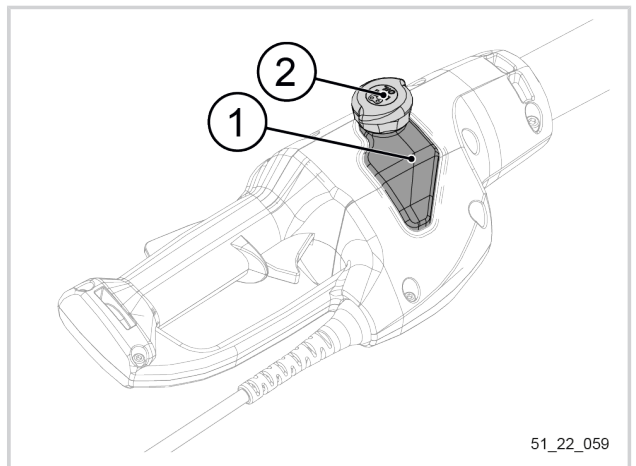

51_22_059

6.5. GRAISSAGE

6.5.1. LUBRIFICATION FORCÉE DE LA CHAÎNE



Avertissement

- Ⓒ Réaliser une lubrification forcée à chaque début de saison afin de valider la fonction graissage de la chaîne.
- Réaliser un graissage forcé en cas de besoin dès que le mécanisme manque de lubrification, voir 6.2.8. Vérification du graissage de la chaîne, page 34.

Le cycle de lubrification forcée permet de diffuser l'huile du réservoir vers les différents composants.

1. Appuyer simultanément sur les gâchettes (1) (2) et les maintenir enfoncées.
2. Mettre sous tension la batterie, voir 5.2. Mise sous tension et mise hors tension de la batterie, page 26.
3. Un cycle automatique est lancé pour faire monter l'huile du réservoir au guide de chaîne.
 - bip court toutes les 20 secondes pendant le cycle.
 - 3 bips pour valider la fin du cycle.
4. Relâcher les gâchettes (1) (2) à l'émission du premier bip.

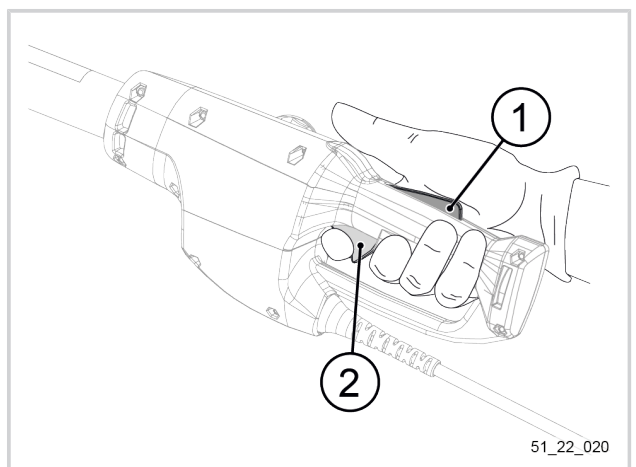

51_22_020

Note

Le cycle de lubrification s'effectue toujours avec le réservoir de lubrifiant rempli, voir 4.7.1. Remplissage du réservoir d'huile, page 20.

La chaîne ne tourne pas pendant la phase de lubrification forcée.

6.5.2. GRAISSAGE DU NEZ DU GUIDE DE CHAÎNE

Seulement pour les guides de chaîne Standard et Precision

- Graisser quotidiennement le pignon du nez du guide de chaîne par le trou de graissage à l'aide de la pompe à graisse.

Note

Consommables vendus séparément.

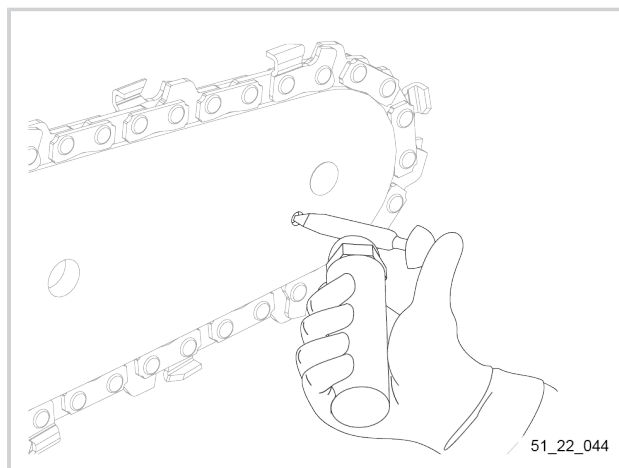

7. INCIDENTS ET DÉPANNAGE

Problèmes	Actions
Perte d'efficacité et/ou de qualité de coupe de l'outil	<p>Vérifier en premier lieu les règles de base :</p> <ul style="list-style-type: none"> • Tension de chaîne : 6.2.9. Réglage et vérification de la tension de la chaîne automatique (automatic tension), page 34 • Lubrification de la chaîne avec une huile conforme à la norme RAL-UZ-48 : 6.2.8. Vérification du graissage de la chaîne, page 34 • Affûtage de la chaîne : 6.2.10. Vérification de l'affûtage de la chaîne, page 35 • Réglage des limiteurs de profondeurs : 6.2.11. Vérification et réglage des limiteurs de profondeur, page 36 <p>Si le problème persiste, procéder :</p> <ul style="list-style-type: none"> • au nettoyage du guide de chaîne : 6.4.2. Nettoyage du guide de chaîne, page 42 • et en cas d'utilisation d'un guide standard ou d'un guide precision, procéder au graissage du nez guide de chaîne : 6.5.2. Graissage du nez du guide de chaîne, page 44 <p>Contrôler l'état du pignon et procéder à son remplacement si nécessaire : 6.3.2. Vérification visuelle et remplacement du pignon, page 40.</p> <p>Si aucune des précédentes actions n'a résolu le problème, contacter un distributeur agréé ou S.A.V. PELLENC SAS.</p>
L'outil ne démarre plus	<p>Contrôler les différents points suivants :</p> <ul style="list-style-type: none"> • Vérifier que l'outil est bien connecté à une batterie PELLENC compatible, voir 4.10. Connexion des batteries PELLENC à l'outil , page 22. • Vérifier le niveau de charge de la batterie. • Maintenir la gâchette de sécurité enfoncée et appuyer deux fois consécutivement sur la gâchette d'actionnement de l'outil. <p>Si aucune des précédentes actions n'a résolu le problème, contacter un distributeur agréé ou le S.A.V. PELLENC SAS.</p>

8. REMISAGE ET TRANSPORT

8.1. STOCKAGE

1. Mettre hors tension la batterie, voir 5.2. Mise sous tension et mise hors tension de la batterie, page 26.
2. Déconnecter la batterie de l'outil, voir 4.11. Déconnexion des batteries PELLENC à l'outil, page 24.
3. Stocker la batterie (se référer à la notice de la batterie).
4. Nettoyer l'outil, voir 6.4. Nettoyage, page 42.
5. Mettre en place le protecteur de guide-chaîne, voir 4.4. Dépose / Pose du protecteur de guide-chaîne, page 17.
6. Stocker l'outil en lieu sûr, hors d'atteinte des enfants et des personnes non autorisées.

8.2. REMISAGE

En cas de stockage prolongé :

1. Toujours affûter, nettoyer et graisser l'outil.
2. Vidanger le réservoir d'huile, voir 6.3.3. Remplacement de l'huile du réservoir d'huile, page 41.
3. Mettre en place le protecteur de guide-chaîne, voir 4.4. Dépose / Pose du protecteur de guide-chaîne, page 17.
4. Stocker l'outil dans son emballage d'origine à l'abri de la chaleur, de la poussière et de l'humidité.

8.3. TRANSPORT



Avertissement

Ne jamais transporter l'outil sans le protecteur de guide-chaîne. Tout déplacement doit être réalisé avec celui-ci.

Important

Ne jamais transporter ni l'outil ni la batterie par le cordon électrique.

1. Mettre hors tension la batterie, voir 5.2. Mise sous tension et mise hors tension de la batterie, page 26.
2. Déconnecter la batterie de l'outil, voir 4.11. Déconnexion des batteries PELLENC à l'outil, page 24.
3. Mettre en place le protecteur de guide-chaîne, voir 4.4. Dépose / Pose du protecteur de guide-chaîne, page 17.
4. S'assurer que l'outil et la batterie sont emballés et correctement calés dans le véhicule de transport.

9. ACCESSOIRES ET CONSOMMABLES

9.1. ACCESSOIRES INCLUS

Pour connaître la liste des accessoires inclus avec l'outil, voir 4.1. Contenu du carton, page 16.

9.2. ACCESSOIRES EN OPTION

Désignation	Référence
Étau de maintien	68519
Kit d'affûtage Lime ronde incompatible avec chaîne Precision	68520
Lime ronde (boîte de 12) Incompatible avec chaîne Precision	68521
Lime ronde (blister de 3) Incompatible avec chaîne Precision	68611
Lime plate (boîte de 12)	68522

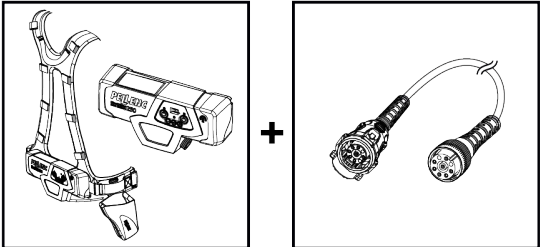
Désignation	Référence	
Pack batterie PELLENC ULIB 250	57271	
Rallonge	57238	

51_20_041

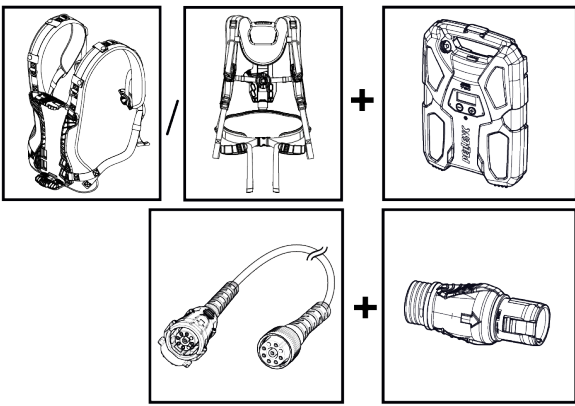
Désignation	Référence	
Harnais léger	57257	
Harnais confort	57183	
Batterie PELLENC ULIB 750	57191	
Rallonge	57238	
Adaptateur rapide	57262	

51_20_033

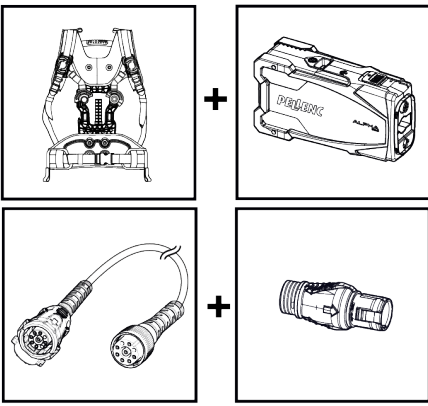
Désignation	Référence	
Harnais Alpha	57194	
Batterie PELLENC ALPHA 260	57192	
Batterie PELLENC ALPHA 520	57193	
Rallonge	57248	
Adaptateur rapide	57262	

51_20_032

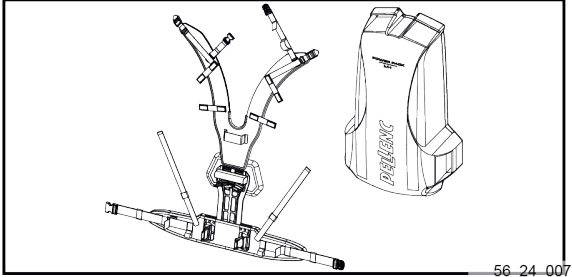
Désignation	Référence	
Pack batterie Power Pack M	57286	

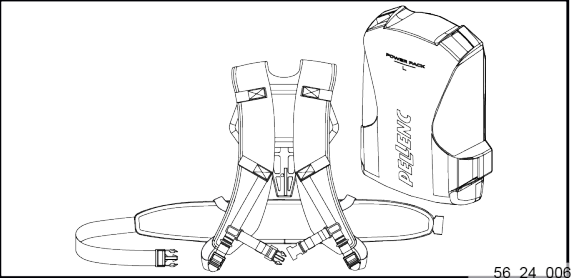
Désignation	Référence	
Pack batterie Power Pack L	57282	

9.3. CONSOMMABLES

Désignation	Référence
Bidon de 5L d'huile BIO	116688
Bidon de 2L d'huile de chaîne BIO	165784
Pompe à graisse pour guide-chaîne	68518
Kit pignon chaîne 9 dents 1/4 SELION	79087
Circlips pour arbre 12	01357
Guide de chaîne Precision (9.4" - 1/4") compatible avec chaîne ref. 138883	138823
Chaîne Precision 55E (9.4" - 1/4") compatible avec guide ref. 138823	138883
Guide de chaîne Precision (6" - 1/4") compatible avec chaîne ref. 138880	138788
Chaîne Precision 41E (6" - 1/4") compatible avec guide ref. 138788	138880
Guide de chaîne Carving (6" - 1/4") compatible avec chaîne ref. 71550	80343
Chaîne Precision 42E (6" - 1/4") compatible avec guide ref. 80343	71550
Guide de chaîne (10" - 1/4") compatible avec chaîne ref. 64486	66756
Chaîne 58E (10" - 1/4") compatible avec guide ref. 66756	64486

10. LES GARANTIES

10.1. GARANTIES GÉNÉRALES

10.1.1. GARANTIE LÉGALE

10.1.1.1. GARANTIE CONTRE LES VICES CACHÉS

Indépendamment de la garantie commerciale prévue à l'article II, l'article 1641 du Code civil dispose que « le vendeur est tenu de la garantie à raison des défauts cachés de la chose vendue qui la rendent impropre à l'usage auquel on la destine, ou qui diminuent tellement cet usage que l'acheteur ne l'aurait pas acquis ou en aurait donné un moindre prix s'il les avait connus ».

Article 1648 du Code civil « L'action résultant des vices rédhibitoires doit être intentée par l'acquéreur dans un délai de deux ans à compter de la découverte du vice. »

10.1.1.2. GARANTIE LÉGALE DE CONFORMITÉ

Article L.217-4 du Code de la consommation Le vendeur livre un bien conforme au contrat et répond des défauts de conformité existant lors de la délivrance.

Il répond également des défauts de conformité résultant de l'emballage, des instructions de montage ou de l'installation lorsque celle-ci a été mise à sa charge par le contrat ou a été réalisée sous sa responsabilité.

Article L.217-5 du Code de la consommation « Le bien est conforme au contrat » :

1. S'il est propre à l'usage habituellement attendu d'un bien semblable et, le cas échéant :
 - s'il correspond à la description donnée par le vendeur et possède les qualités que celui-ci a présentées à l'acheteur sous forme d'échantillon ou de modèle ;
 - s'il présente les qualités qu'un acheteur peut légitimement attendre eu égard aux déclarations publiques faites par le vendeur, par le producteur ou par son représentant, notamment dans la publicité ou l'étiquetage ;
2. Ou s'il présente les caractéristiques définies d'un commun accord par les parties ou est propre à tout usage spécial recherché par l'acheteur, porté à la connaissance du vendeur et que ce dernier a accepté.

Article L.217-12 du Code de la consommation « l'action résultant du défaut de conformité se prescrit par deux ans à compter de la délivrance du bien ».

10.1.2. GARANTIE COMMERCIALE PELLENC

10.1.2.1. CONTENU

10.1.2.1.1. GÉNÉRALITÉS

En sus des garanties légales, les clients utilisateurs bénéficient de la garantie commerciale sur les produits PELLENC couvrant l'échange et le remplacement des pièces reconnues hors d'usage, par défaut d'usage, par défaut de montage ou par vice de matière, quelle qu'en soit la cause.

La garantie forme un tout indissociable avec le produit vendu par PELLENC.

10.1.2.1.2. PIÈCES DÉTACHÉES

La garantie commerciale couvre également les pièces détachées d'origine PELLENC, hors main d'œuvre à l'exclusion de certaines pièces détachées de chaque produit remis à la livraison.

10.1.2.2. DURÉE DE LA GARANTIE

10.1.2.2.1. GÉNÉRALITÉS

Les produits PELLENC sont garantis au titre de la garantie commerciale à compter de la livraison au client utilisateur pour une durée de deux (2) ans s'agissant des produits connectés à une batterie PELLENC, et pour une durée de un (1) an s'agissant des autres produits PELLENC.

10.1.2.2.2. PIÈCES DÉTACHÉES

Les pièces détachées PELLENC remplacées dans le cadre de la garantie du produit, sont garanties au titre de la garantie commerciale à compter de la livraison du produit PELLENC au client utilisateur pour une durée de deux (2) ans s'agissant des produits connectés à une batterie PELLENC, et pour une durée de un (1) an s'agissant des autres produits PELLENC.

Dans le cas des produits connectés à une batterie PELLENC, les pièces détachées remplacées dans le cadre de la garantie du produit après le 12ème mois d'utilisation, sont garanties pour une durée de un (1) an.

10.1.2.2.3. EXCLUSION DE GARANTIE

Sont exclus de la garantie commerciale les produits qui ont fait l'objet d'un usage anormal, ou ont été employés dans des conditions et à des fins différentes de celles pour lesquelles ils ont été fabriqués, en particulier en cas de non-respect des conditions prescrites dans la présente notice d'utilisation.

Elle ne s'applique pas non plus en cas de choc, chute, négligence, défaut de surveillance ou d'entretien ou en cas de transformation du produit. Sont également exclus de la garantie les produits ayant fait l'objet d'une altération, transformation ou modification par le client utilisateur.

Les pièces d'usures et/ou les consommables ne peuvent pas faire l'objet de garantie.

10.1.2.3. MISE EN ŒUVRE DE LA GARANTIE COMMERCIALE

10.1.2.3.1. MISE EN SERVICE DU PRODUIT ET DÉCLARATION DE MISE EN SERVICE

Au plus tard huit jours après la remise du bien au client utilisateur le DISTRIBUTEUR s'engage à compléter le formulaire informatique de déclaration de mise en service afin d'activer cette dernière sur le site www.pellenc.com, rubrique « Accès Extranet » menu « Pellenc Extranet Service », à l'aide de son identifiant délivré préalablement par PELLENC.

A défaut, la déclaration de mise en service ne sera pas effective empêchant ainsi toute mise en œuvre de la garantie commerciale PELLENC, le DISTRIBUTEUR devant par conséquent en assurer seul la charge financière sans pouvoir répercuter le coût de son intervention au titre de la garantie sur le client utilisateur.

Le DISTRIBUTEUR s'engage également à compléter la carte de garantie ou le certificat de garantie et mise en service pour les automoteurs fourni(e) avec le produit après l'avoir fait(e) signer et dater par le client utilisateur.

10.1.3. SERVICE APRÈS-VENTE PAYANT

10.1.3.1. GÉNÉRALITÉS

Font l'objet d'un service payant, même pendant la période de garantie légale et commerciale, les défaillances, pannes, casses, résultant d'une mauvaise utilisation, négligence ou mauvais entretien de la part du client utilisateur

mais aussi les défaillances résultant d'une usure normale du produit. Font également partie des prestations relevant du service après-vente les réparations hors garantie légale et commerciale comme par exemple l'entretien, les réglages, diagnostics en tout genre, nettoyages sans que cette liste ne soit exhaustive.

10.1.3.2. PIÈCES D'USURE ET CONSOMMABLES

Les pièces d'usure et les consommables relèvent également du service après-vente.

10.1.3.3. PIÈCES DÉTACHÉES

Le service après-vente payant couvre également les pièces détachées d'origine PELLENC, hors main d'œuvre et hors période de garantie légale ou commerciale.

En cas de remplacement de pièces détachées d'origine PELLENC dans le cadre du service après-vente, celles-ci bénéficieront d'une garantie commerciale d'un an, à compter de la date de monte.

11. DÉCLARATIONS DE CONFORMITÉ

11.1. DÉCLARATION "CE" DE CONFORMITÉ : SELION T

FABRICANT / PERSONNE AUTORISÉE A CONSTITUER LE DOSSIER TECHNIQUE	PELENC
ADRESSE	Quartier Notre-Dame - 84120 Pertuis (France)

Par la présente, nous déclarons que la machine désignée ci-après :

DÉNOMINATION GÉNÉRIQUE	SCIE À CHAÎNE		
FONCTION	DESTINÉE À L'ÉLAGAGE		
NOM COMMERCIAL	SELION TELESCOPIQUE		
TYPE	SELION T 175-225 / SELION T 220-300		
MODÈLE	T175-225	T 220-300	
N° DE SÉRIE	51Y00001 - 51Y49999	51Z00001 - 51Z49999	51A00001 - 51A49999

La présente déclaration de conformité est établie sous la seule responsabilité du fabricant.

L'objet de la déclaration décrit ci-dessus est conforme à la législation d'harmonisation de l'Union applicable :

- Directive 2006/42/CE
 - EN 62841-1:2015 + A11:2022
 - EN ISO 11680-2:2021
- Directive 2011/65/EU
- Directive 2012/19/EU
- Directive 2014/30/UE
 - EN IEC 55014-1:2021
 - EN IEC 55014-2:2021
- Règlement (REACH) No 1907/2006

L'organisme notifié SGS-CSTC Shanghai, 588 West Jindu Road, Xinqiao, Songjiang, 201612 Shanghai, Chine a effectué l'examen CE de type visé dans la directive 2006/42/CE et a délivré les certificats BE-46742 et MD-475 issue 1.

Niveaux acoustiques au régime maximal de travail

MODÈLES	SELION T 175-225	SELION T 220-300
Puissance acoustique mesurée selon la Directive 2000/14/CE	L _{WA} = 90 dB (A)	L _{WA} = 91 dB (A)
Puissance acoustique garantie selon la Directive 2000/14/CE	L _{WA,d} = 93 dB (A)	L _{WA,d} = 94 dB (A)

Signé par et au nom de :

Simon BARBEAU

DIRECTEUR GÉNÉRAL



PERTUIS, le 11/03/2024

11.2. DÉCLARATION MAROCAINE DE CONFORMITÉ : SELION T175-225 / T220-300 

PELENC	(Fabriquant ou importateur d'appareil)	مصنع او مستورد الجهاز
Quartier Notre-Dame - 84120 Pertuis (France)	(Adresse)	العنوان
المنشأ (Tronçonneuse)	(Type d'appareil)	نوع الجهاز
PELENC	(Marque)	العلامة التجارية
SELION T175-225 / SELION T 220-300	(Modèle)	النموذج

نحن مصنع الجهاز المذكور أعلاه نعلن تحت مسؤوليتنا الخاصة أن الجهاز موضوع هذا الإعلان يتطابق مع المتطلبات الأساسية للقرارات:
(Nous sommes le fabricant de l'appareil ci-dessus. Nous déclarons sous notre propre responsabilité que l'objet de cette déclaration est conforme aux exigences fondamentales des résolutions :)

رقم 16 2574.1 يوليوز 2015 والمتعلق بالتوافق الكهرومغناطيسي للتجهيزات و الصادر في الجريدة الرسمية رقم 6404 بتاريخ 15 أكتوبر 2015
(N° 2574.14 du 16 juillet 2015, publié le 15 octobre 2015 au journal officiel N° 6404 et relatif à la compatibilité électromagnétique des équipements)

رقم 16 2573.14 يوليوز 2015 والمتعلق بالأجهزة الكهربائية المعدة للاستخدام في توترات معينة و الصادر في الجريدة الرسمية رقم 6404 بتاريخ 15 أكتوبر 2015

(N° 2573.14 du 16 juillet 2015, publié le 15 octobre 2015 au journal officiel N° 6404 et relatif aux matériels électriques destinés à être utilisés dans certaines limites de tension)

تم اثبات هذا التوافق بحسب المعايير المغربية و الدولية التالية

(Cette déclaration a été établie selon les normes marocaines et internationales suivantes)

Directives	Standards	Test reports / certificates
EMC	NM EN 55014-1 NM EN 55014-2	No DSS SHEM230700452401 No DSS SHEM230700452401PTC SGS-CSTC Standards Technical Services Co., Ltd.
Safety and Health	NM EN 62841-1	No.DSS SHES230701383001 No DSS BE-46742 No DSS MD-475 SGS-CSTC Standards Technical Services Co., Ltd.

(Signé par)	PELENC	التوقيع من طرف وباسم
(Lieu, date)	Pertuis, 11/03/2024	تاريخ ومكان الاصدار
(Nom)	Simon BARBEAU	الاسم
(Signature)		التوقيع

PELENC

   www.pellenc.com

PELENC
Quartier Notre Dame - 84120 Pertuis (France)

